

# Опорные элементы с изоляцией

внутр. Ø mm	130	150	200	250	300*	350*
внешн. Ø mm	230	250	300	350	400	450

## 1 Напольный элемент с отводом конденсата (1000 мм)

**ЧЕРНЫЙ (RAL 9005)**

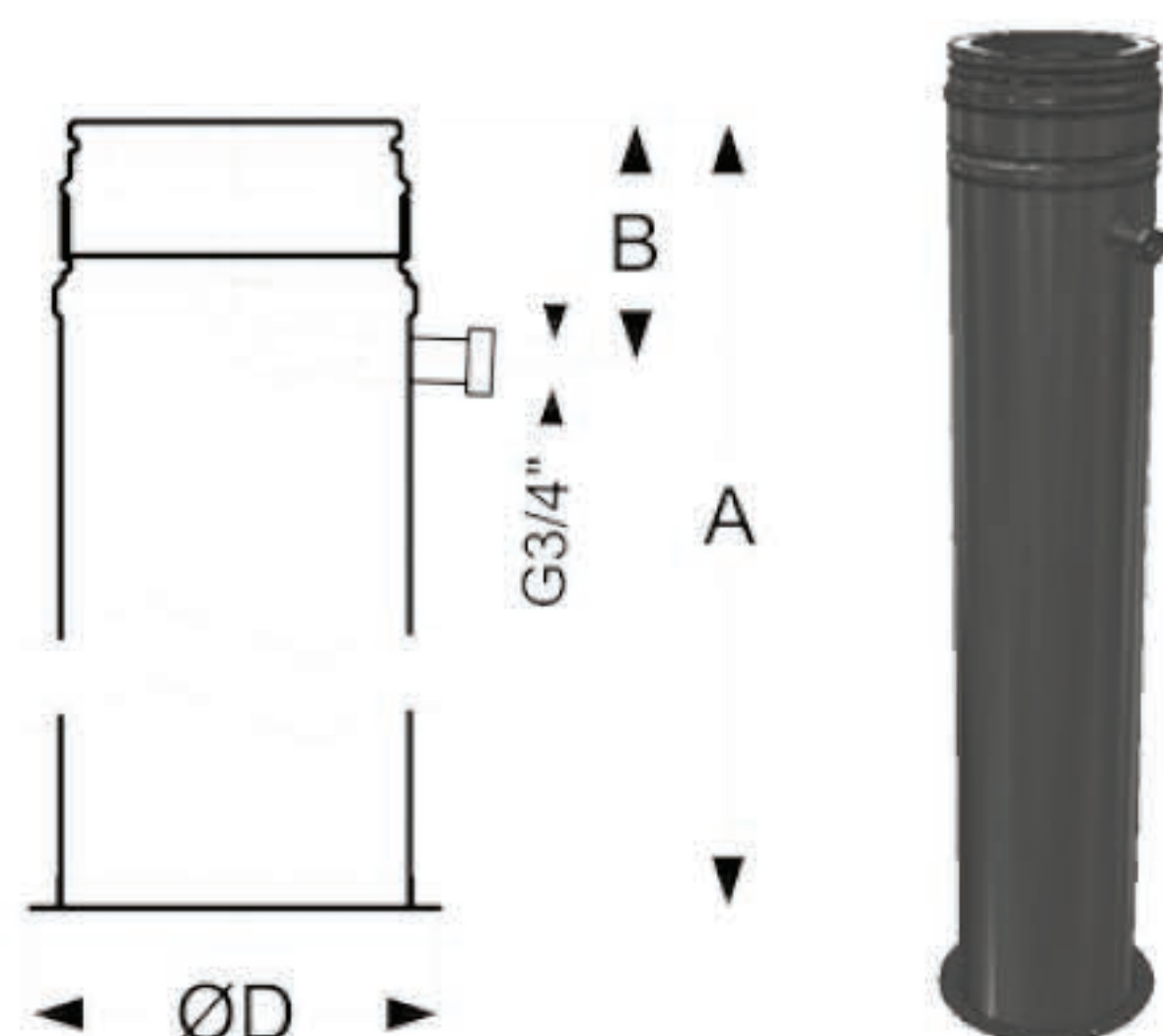

SAP код	118059	118178	118584	113656	121317	121321
ЦЕНА, РУБ.	14 243	15 277	15 688	18 022	по запросу	по запросу
<b>СЕРЫЙ (NCS 7500)</b>						
SAP код	118050	118179	118586	113653	121322	121323
ЦЕНА, РУБ.	14 243	15 277	15 688	18 022	по запросу	по запросу
A						
B						
ØD						
Вес (kg)						

## 2 Основание с отводом конденсата

**ЧЕРНЫЙ (RAL 9005)**

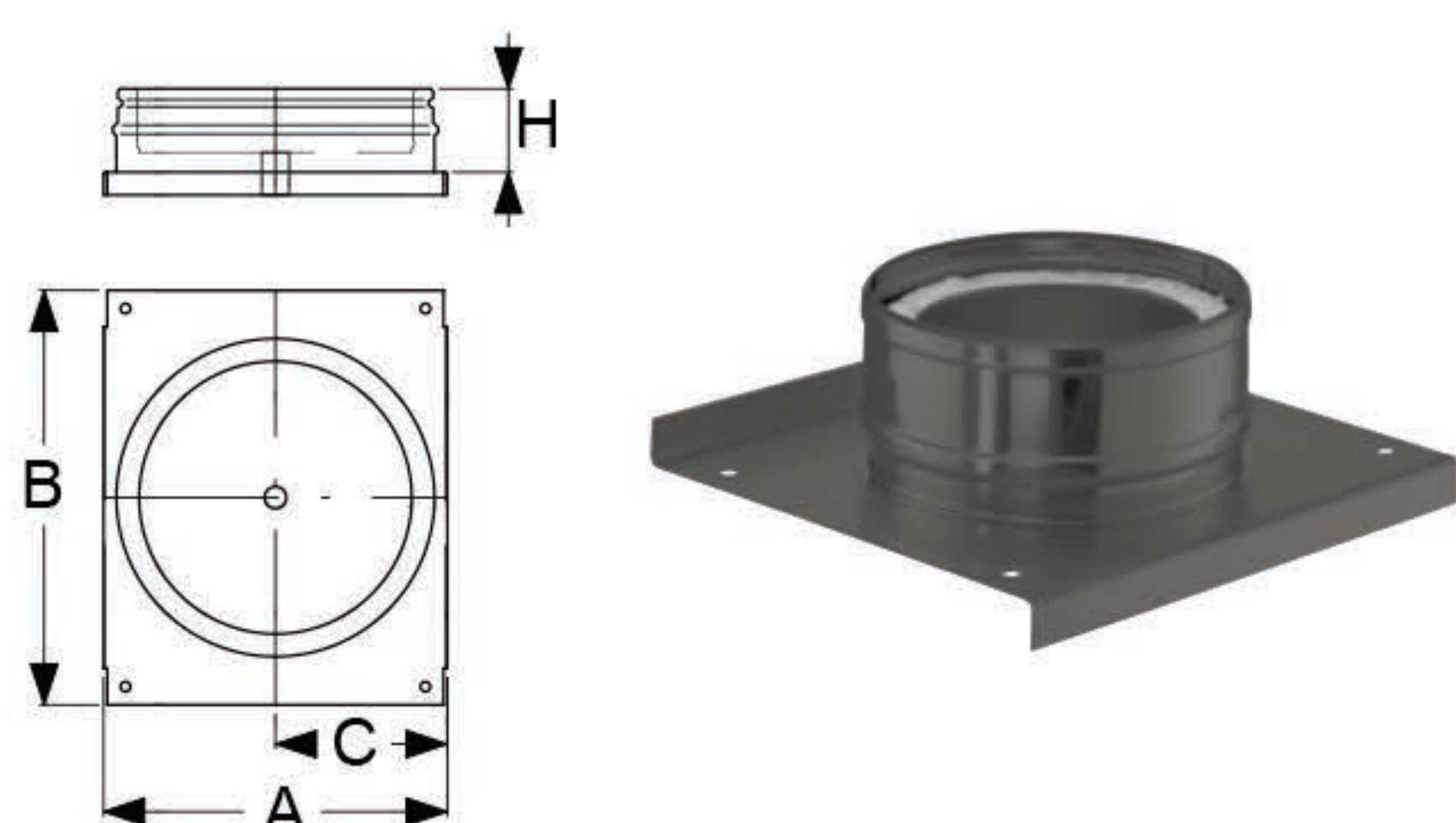

SAP код	114348	114605	115454	116324	121324	121327
ЦЕНА, РУБ.	6 143	8 095	10 112	10 301	по запросу	17 956
<b>СЕРЫЙ (NCS 7500)</b>						
SAP код	114340	114598	115451	116323	121325	121328
ЦЕНА, РУБ.	6 143	8 095	10 112	10 301	по запросу	17 956
H	95	95	95	95	95	95
A	300	320	370	420	475	500
C						
Вес (kg)						

## 3 Промежуточный опорный элемент

**ЧЕРНЫЙ (RAL 9005)**

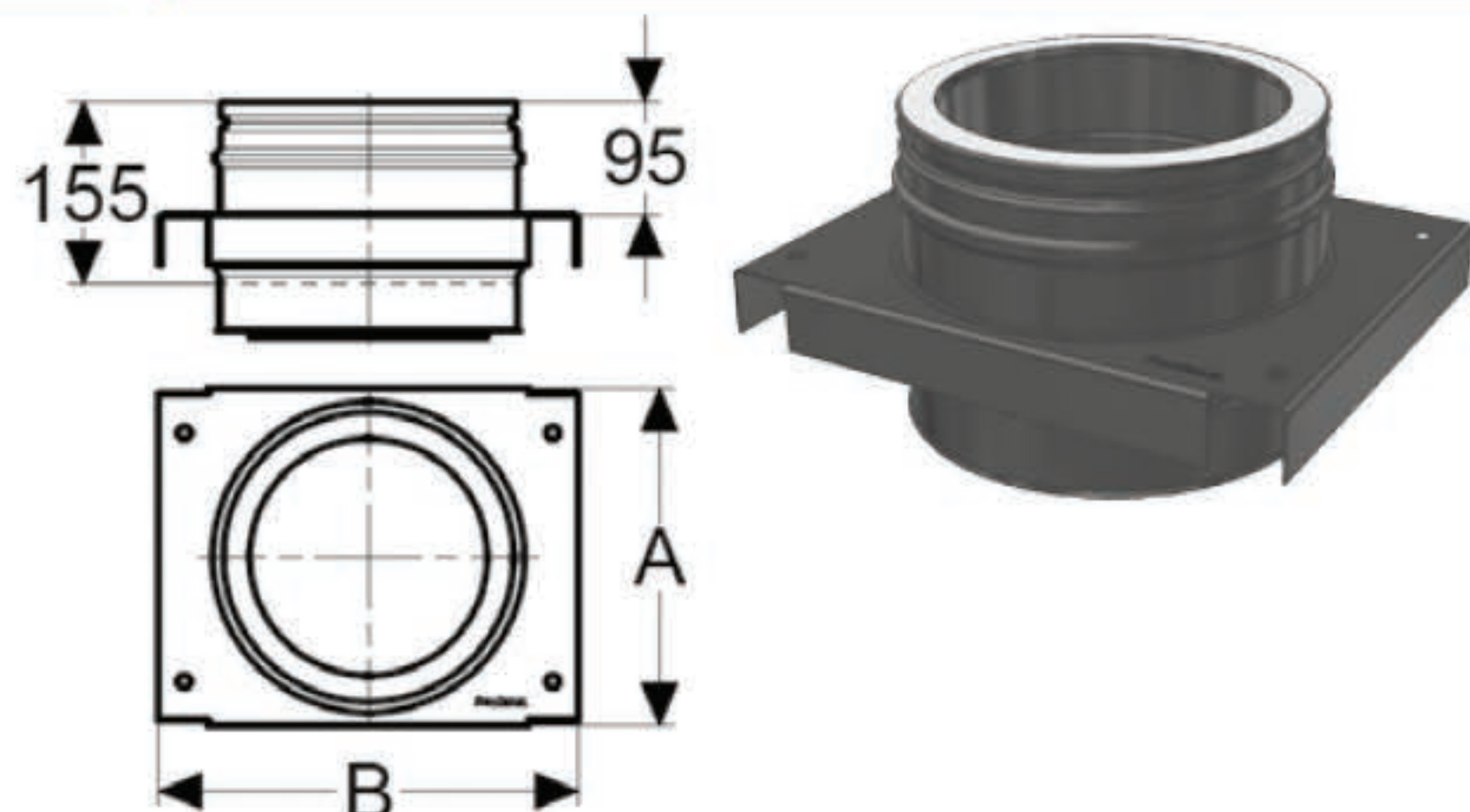

SAP код	116942	117216	117827	118210	121152	121155
ЦЕНА, РУБ.	7 466	7 844	9 356	10 206	13 703	14 648
<b>СЕРЫЙ (NCS 7500)</b>						
SAP код	116950	117217	117826	118209	121153	121156
ЦЕНА, РУБ.	7 466	7 844	9 356	10 206	13 703	14 648
A	278	285	335	385	385	385
B	355	353	403	453	453	453
Вес (kg)	4,50	4,96	6,18	7,55	8,95	10,42

## 3b Емкость с отводом конденсата

**ЧЕРНЫЙ (RAL 9005)**

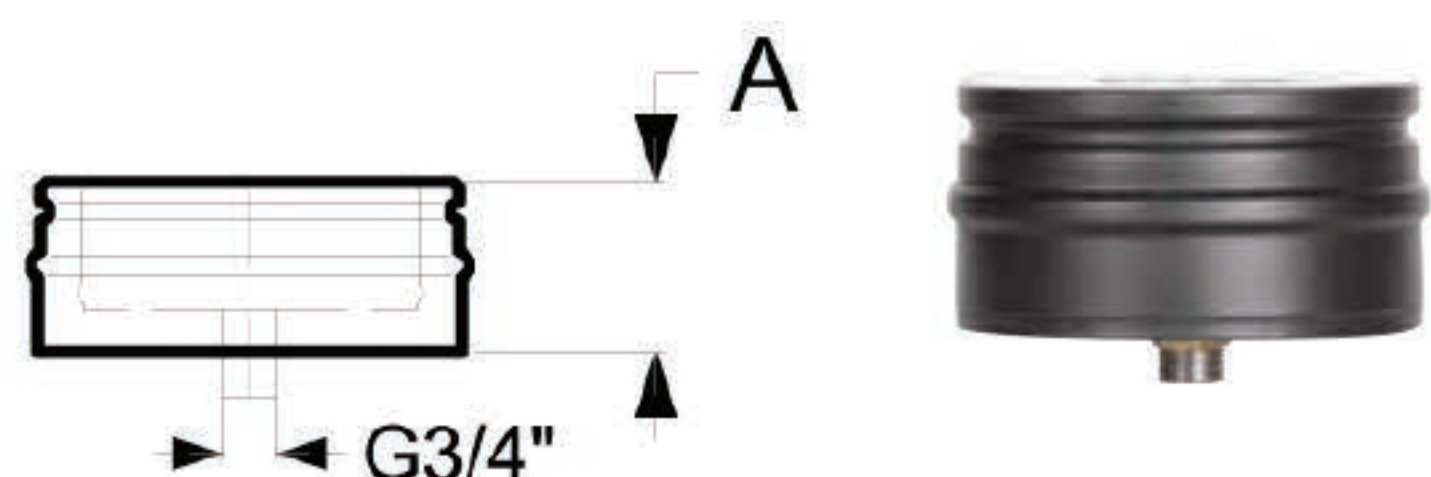

SAP код	112011	112420	113171	114544	121230	121233
ЦЕНА, РУБ.	4 726	5 293	6 332	6 899	7 182	по запросу
<b>СЕРЫЙ (NCS 7500)</b>						
SAP код	112024	112399	113168	114545	121231	121234
ЦЕНА, РУБ.	4 726	5 293	6 332	6 899	7 182	по запросу
A	95	95	95	95	95	95
Вес (kg)	1,17	1,32	1,77	2,27	2,82	3,43

## 3c Заглушка для твердого топлива

**ЧЕРНЫЙ (RAL 9005)**



SAP код	112009	112422	113169	114537	121238	121241
ЦЕНА, РУБ.	5 305	5 751	6 143	6 374	по запросу	11 516
<b>СЕРЫЙ (NCS 7500)</b>						
SAP код	112010	112402	113170	114543	121239	121242
ЦЕНА, РУБ.	5 305	5 751	6 143	6 374	по запросу	11 516
A	95	95	95	95	95	95
Вес (kg)	1,17	1,32	1,77	2,27	2,82	3,43



## Элементы труб

внутр. Ø mm	130	150	200	250	300*	350*
внешн. Ø mm	230	250	300	350	400	450

### 4a Элемент трубы 1000 мм

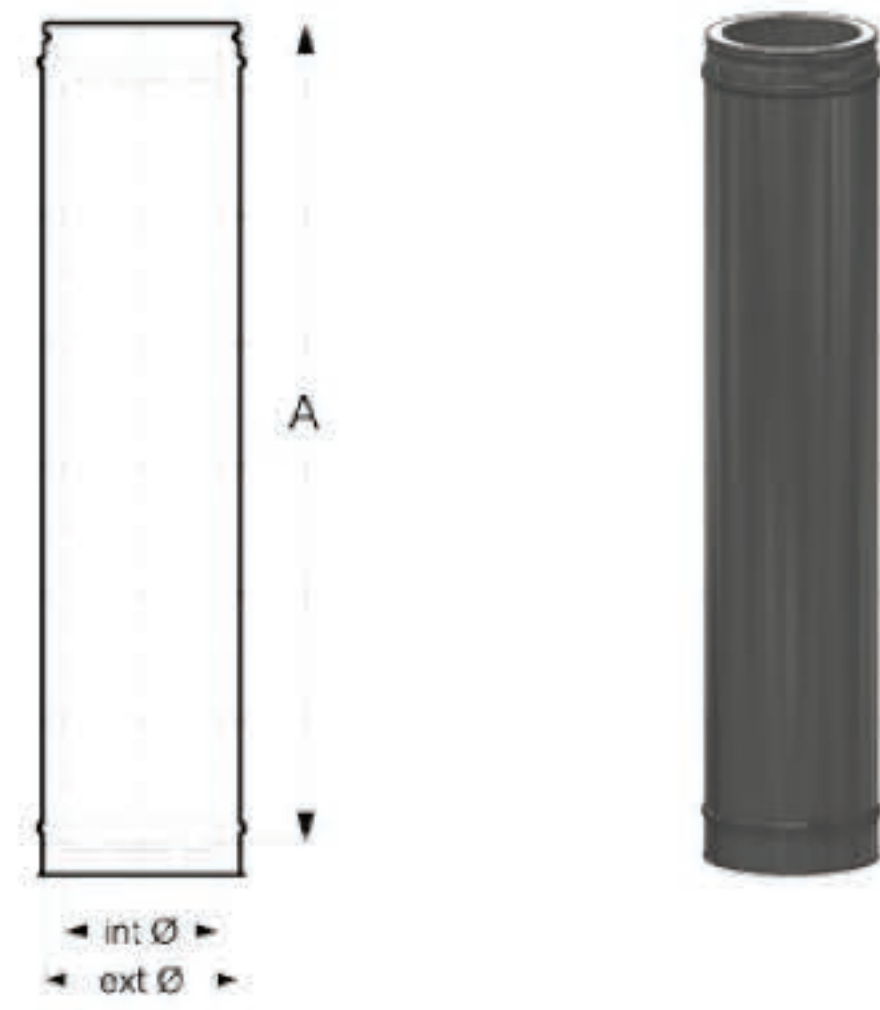

ЧЕРНЫЙ (RAL 9005)						
SAP код	118689	113649	113850	113993	119465	121176
ЦЕНА, РУБ.	5 387	5 859	6 710	9 274	13 987	14 086
СЕРЫЙ (NCS 7500)						
SAP код	118690	113647	113854	113994	121174	121177
ЦЕНА, РУБ.	5 387	5 859	6 710	9 274	13 987	14 086
A	955	955	955	955	955	955
Вес (kg)	9,40	10,61	13,02	15,41	17,84	20,25

### 4b Элемент трубы 500 мм

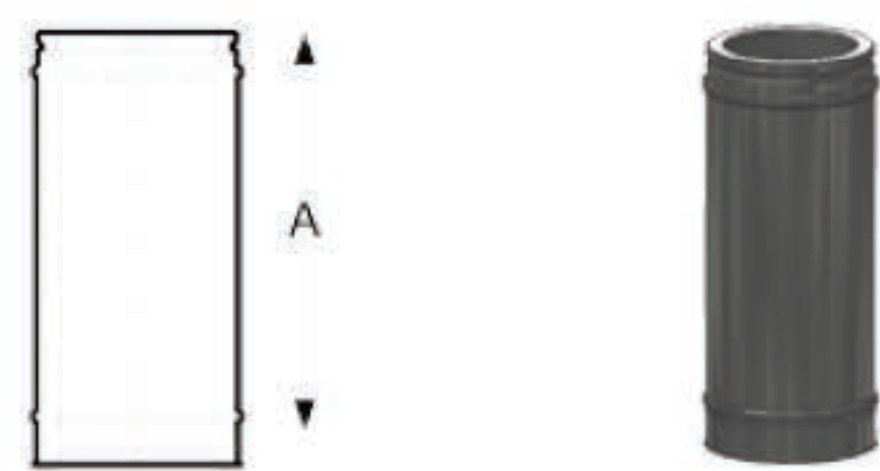

ЧЕРНЫЙ (RAL 9005)						
SAP код	117103	117388	117936	118338	119466	121181
ЦЕНА, РУБ.	4 415	4 620	5 801	6 563	7 750	9 067
СЕРЫЙ (NCS 7500)						
SAP код	117105	117389	117935	118341	121179	121182
ЦЕНА, РУБ.	4 415	4 620	5 801	6 563	7 750	9 067
A	455	455	455	455	455	455
Вес (kg)	4,73	5,33	6,54	7,74	8,96	10,20

### 4c Элемент трубы 250 мм



ЧЕРНЫЙ (RAL 9005)						
SAP код	114779	115127	115951	116464	121184	121187
ЦЕНА, РУБ.	3 108	3 831	4 056	4 480	7 708	6 573
СЕРЫЙ (NCS 7500)						
SAP код	114776	115126	115949	116466	121185	121188
ЦЕНА, РУБ.	3 108	3 831	4 056	4 480	7 708	6 573
A	205	205	205	205	205	205
Вес (kg)	2,39	2,69	3,30	3,90	4,52	5,12

### 4d Шибер

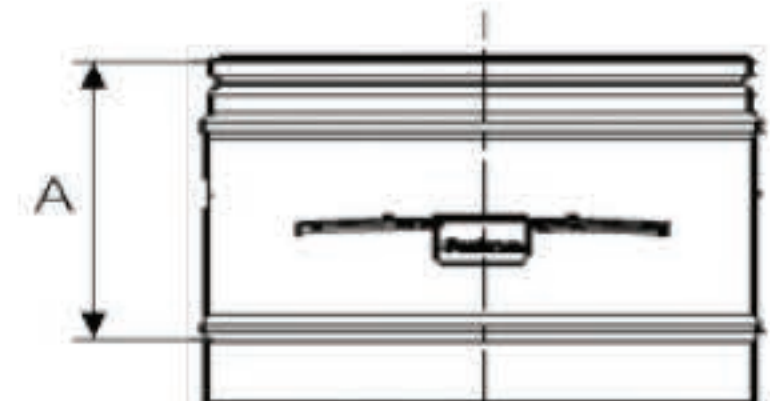

ЧЕРНЫЙ (RAL 9005)						
SAP код	116143	116310	117186	117811	121247	121250
ЦЕНА, РУБ.	9 717	10 157	10 962	11 435	19 460	19 817
СЕРЫЙ (NCS 7500)						
SAP код	116146	116309	117188	117804	121248	121251
ЦЕНА, РУБ.	9 717	10 157	10 962	11 435	19 460	19 817
A	205	205	205	205	205	205
Вес (kg)	3,50	3,73	4,89	6,15	7,50	7,96

### 4e Элемент трубы раздвижной 270 - 375 мм

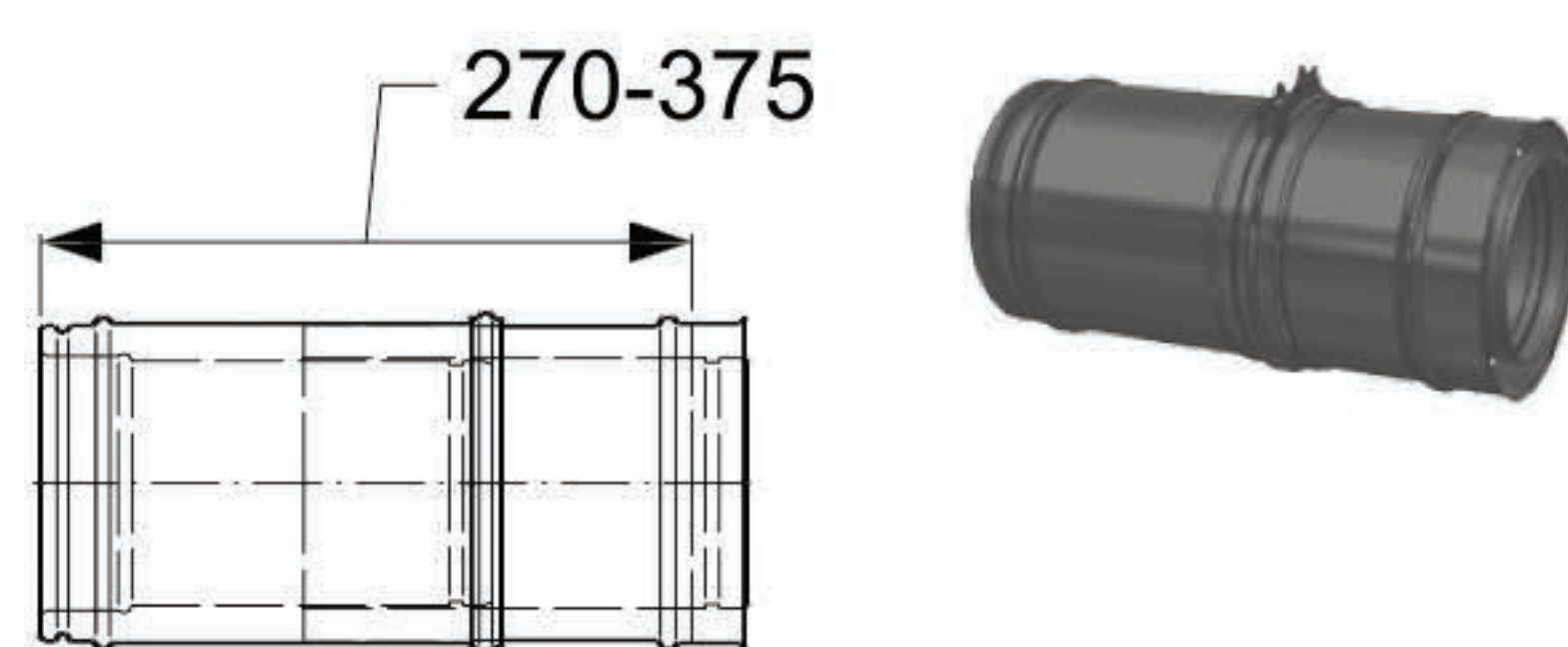

ЧЕРНЫЙ (RAL 9005)						
SAP код	116914	117284	117818	118169	121212	121215
ЦЕНА, РУБ.	6 442	6 772	7 311	8 101	12 433	14 284
СЕРЫЙ (NCS 7500)						
SAP код	116910	117282	117823	118167	121213	121216
ЦЕНА, РУБ.	6 442	6 772	7 311	8 101	12 433	14 284
Вес (kg)	4,46	5,02	6,16	7,28	8,44	9,57

### Стандартный хомут (входит в комплект элементов с изоляцией)

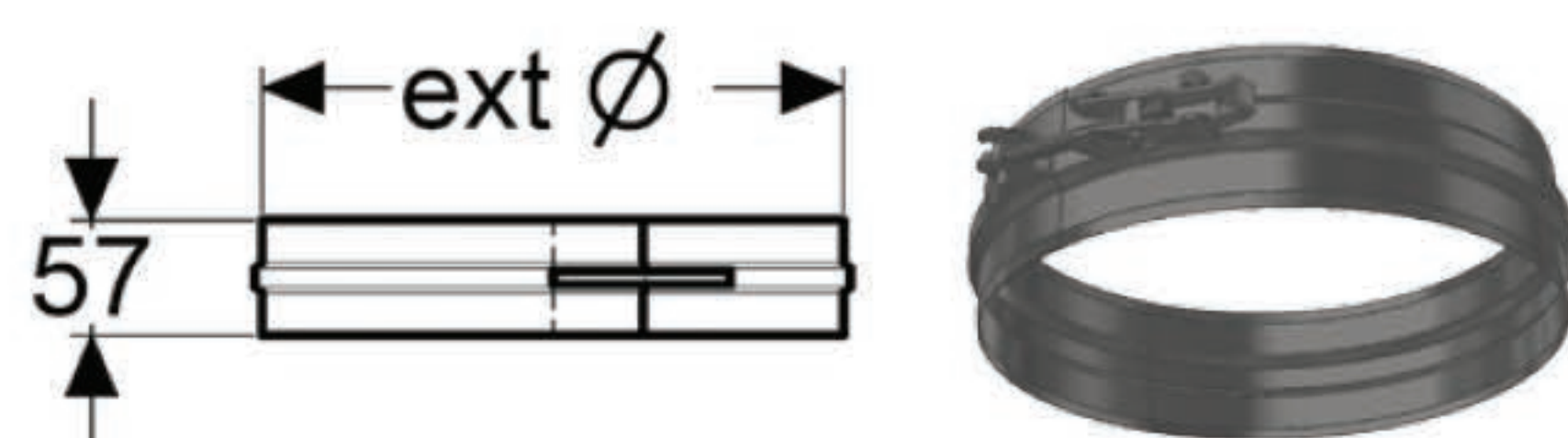

ЧЕРНЫЙ (RAL 9005)						
SAP код	109857	109887	109964	121142	131314	131314
ЦЕНА, РУБ.	785	811	857	1 321	1 347	1 269
СЕРЫЙ (NCS 7500)						
SAP код	109865	109882	109975	121140	131313	121254
ЦЕНА, РУБ.	785	811	857	1 321	1 347	1 269
Вес (kg)	0,19	0,20	0,24	0,28	0,32	0,35



внутр. Ø mm	130	150	200	250	300*	350*
внешн. Ø mm	230	250	300	350	400	450

**5 Усиленный хомут**

**ЧЕРНЫЙ (RAL 9005)**

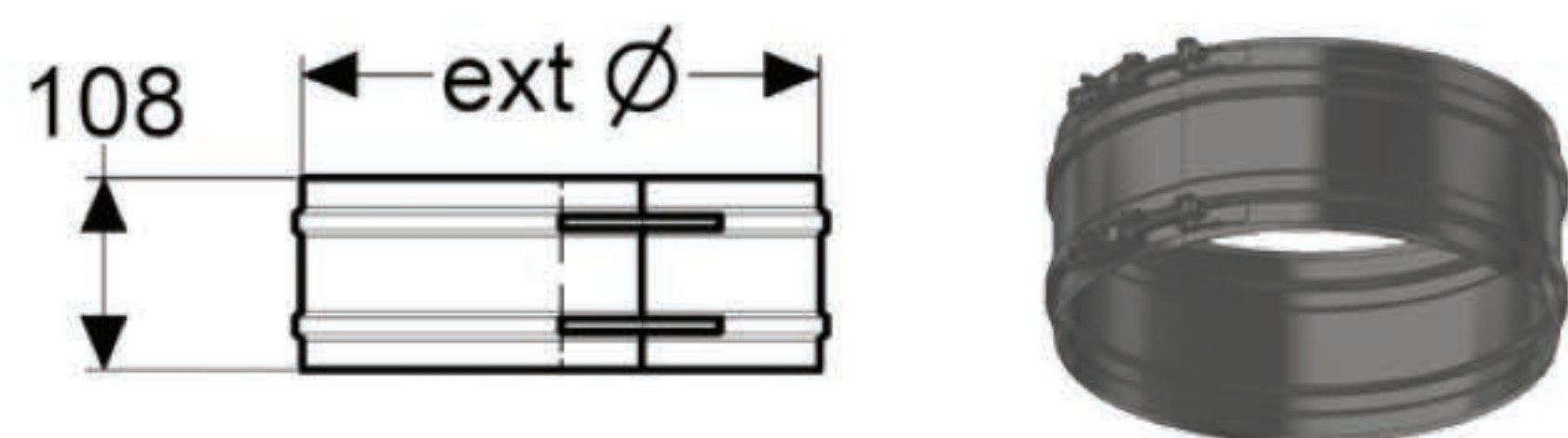

SAP код	110224	110286	110492	900002209	110801	121253
ЦЕНА, РУБ.	1 374	1 404	1 572	1 862	1 917	2 056

**СЕРЫЙ (NCS 7500)**

SAP код	110225	110290	110490	121135	121137	110896
ЦЕНА, РУБ.	1 374	1 404	1 572	1 862	1 917	2 056
Вес (kg)	0,36	0,39	0,46	0,53	0,60	0,67

## Тройники

**6a Тройник 90°**

**ЧЕРНЫЙ (RAL 9005)**

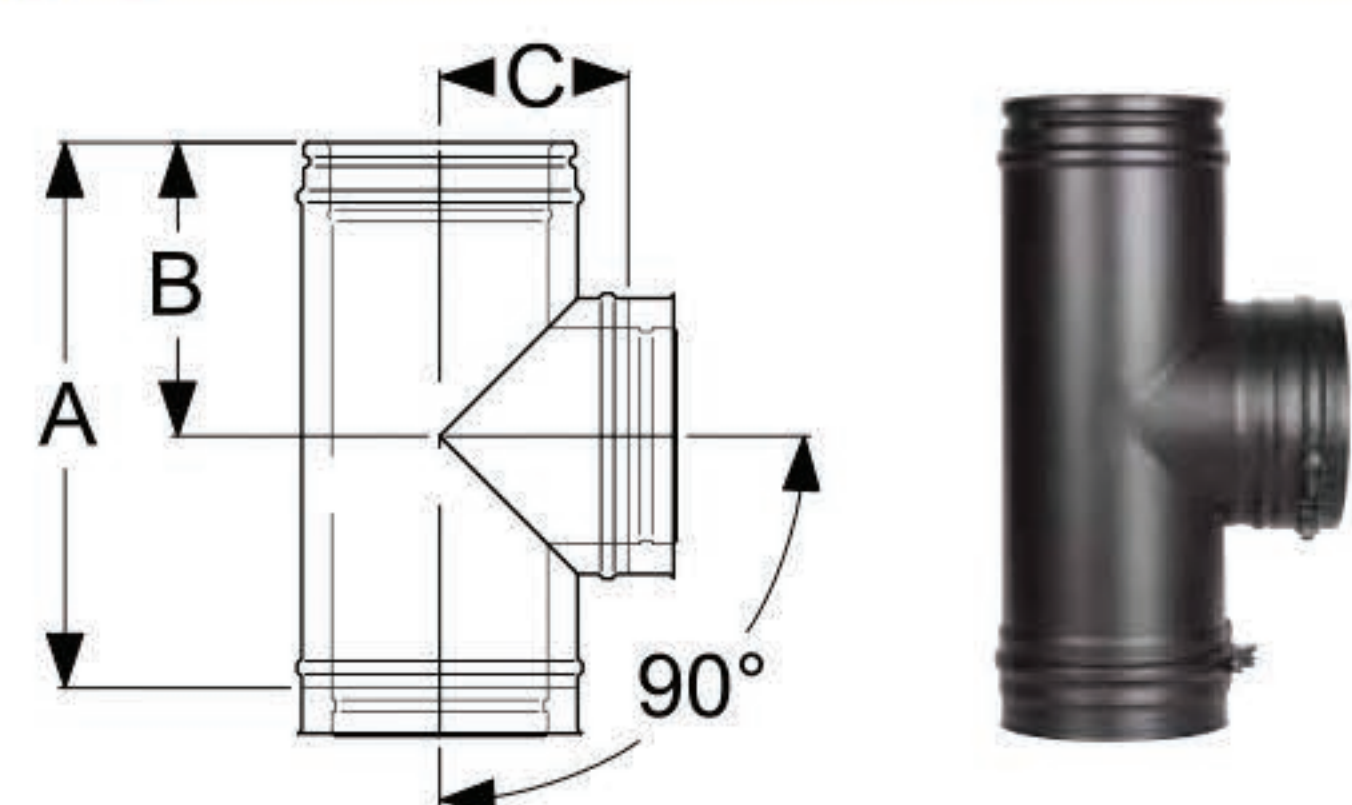

SAP код	117845	118125	118540	113589	121162	121165
ЦЕНА, РУБ.	8 163	8 978	10 301	11 745	20 838	23 720

**СЕРЫЙ (NCS 7500)**

SAP код	117846	118124	118539	113590	121163	121166
ЦЕНА, РУБ.	8 163	8 978	10 301	11 745	20 838	23 720
A	455	455	455	480	530	605
B	209	209	209	222	247	285
C	155	165	190	205	240	280
Вес (kg)	6,23	7,00	8,62	10,22	13,61	16,79

**6b Тройник 45°**

**ЧЕРНЫЙ (RAL 9005)**

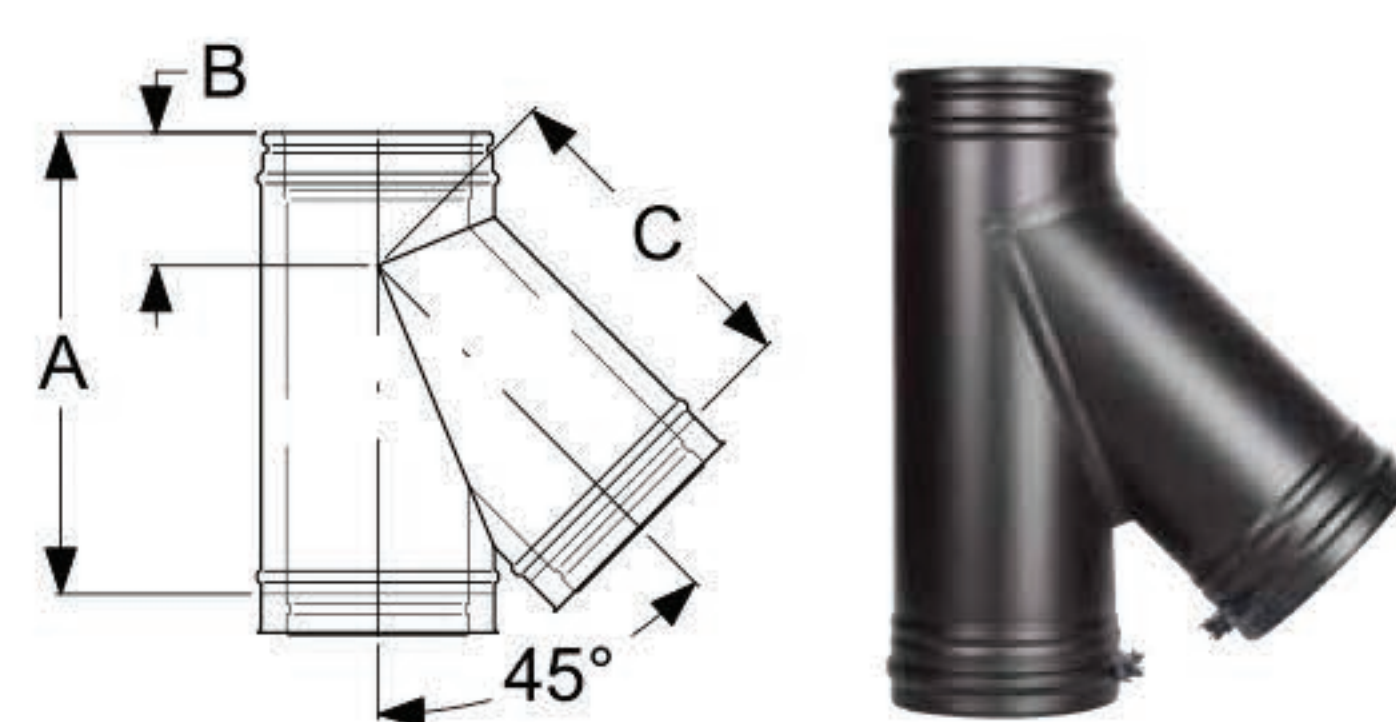

SAP код	118246	118535	113733	114009	121168	121171
ЦЕНА, РУБ.	13 325	13 420	16 160	18 995	23 436	27 311

**СЕРЫЙ (NCS 7500)**

SAP код	118254	118531	113736	114007	121169	121172
ЦЕНА, РУБ.	13 325	13 420	16 160	18 995	23 436	27 311
A	455	530	560	623	697	815
B	322	378	413	472	530	615
C	325	376	410	469	530	615
Вес (kg)	7,65	8,61	11,90	15,84	20,34	25,37

**6c Тройник прочистки для твердого топлива**

**ЧЕРНЫЙ (RAL 9005)**

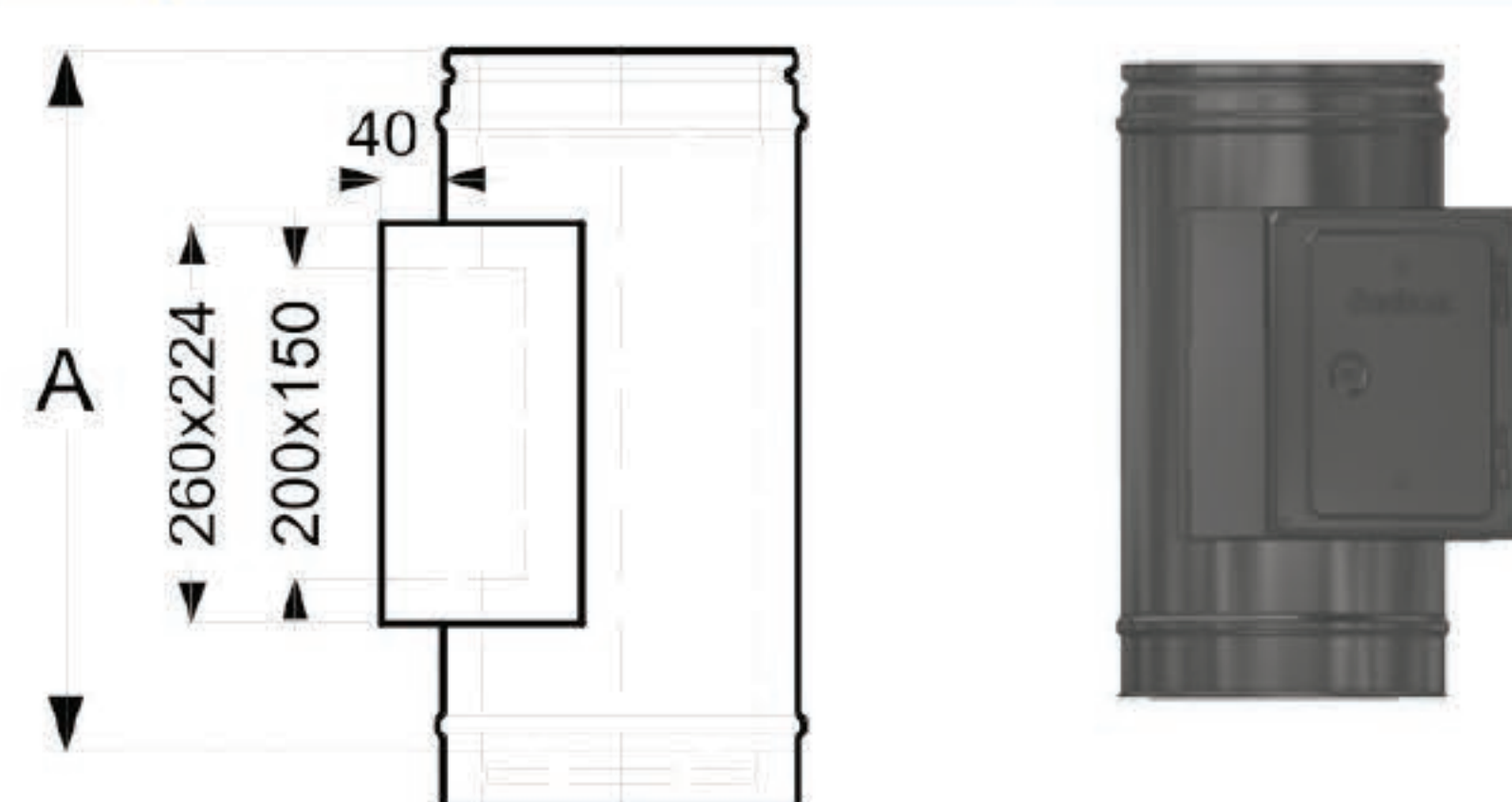

SAP код	118023	118190	118518	118738	121158	121160
ЦЕНА, РУБ.	11 341	11 813	12 380	13 703	15 688	18 995

**СЕРЫЙ (NCS 7500)**

SAP код	118024	118188	118517	118739	8131730032	8131735032
ЦЕНА, РУБ.	11 341	11 813	12 380	13 703	15 688	18 995
A	455	455	455	455	455	455
Вес (kg)	6,82	7,43	8,59	9,83	11,07	12,31



## Отводы

внутр. Ø mm	130	150	200	250	300*	350*
внешн. Ø mm	230	250	300	350	400	450

### 7a Отвод 90° (T450 NI)

#### ЧЕРНЫЙ (RAL 9005)

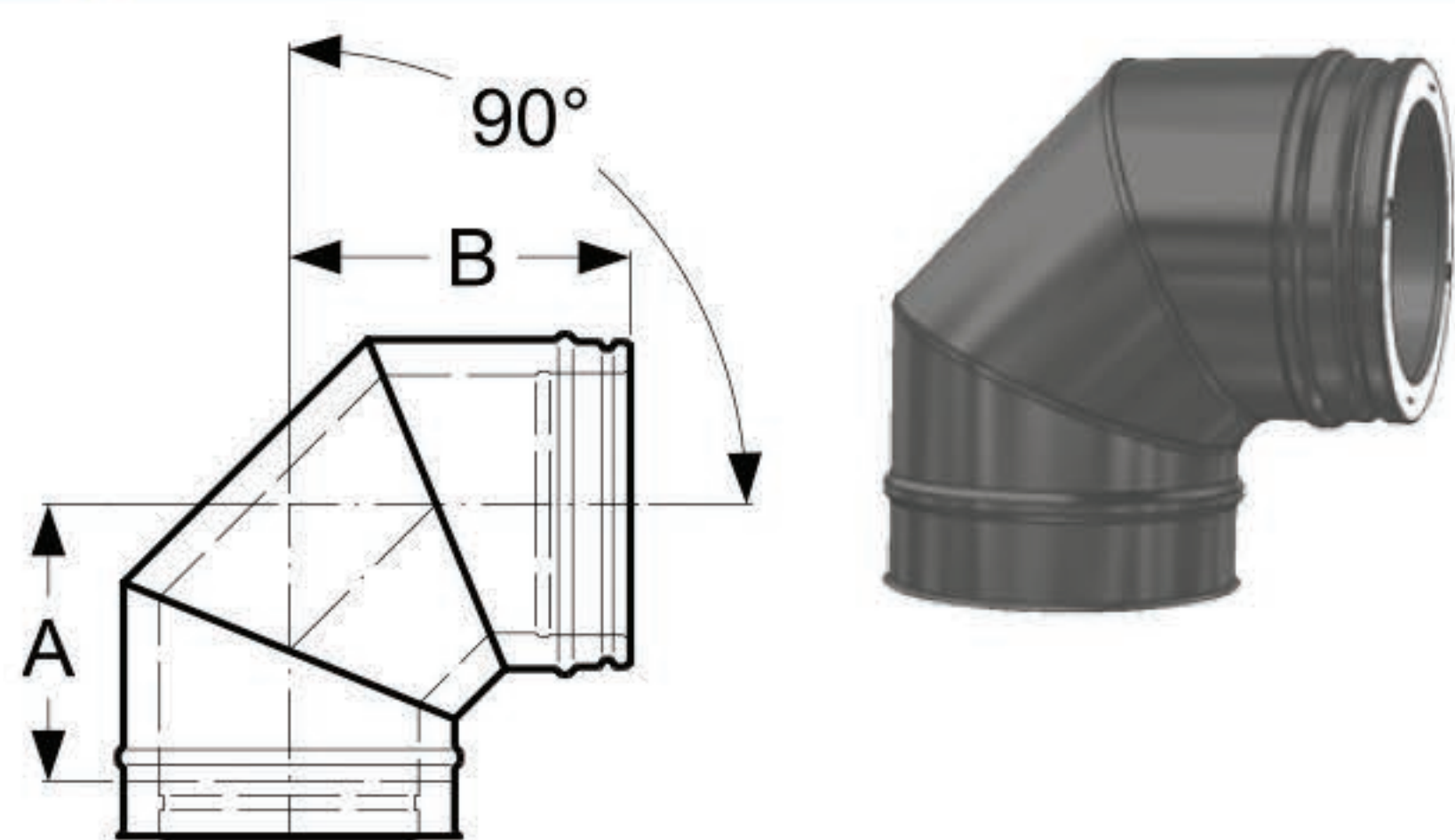

SAP код	117434	117797	118425	113571	121300	121303
ЦЕНА, РУБ.	8 127	8 600	10 584	11 340	11 813	12 285

#### СЕРЫЙ (NCS 7500)

SAP код	117431	117792	118428	113574	121301	121304
ЦЕНА, РУБ.	8 127	8 600	10 584	11 340	11 250	11 700
A	173	185	208	232	258	282
B	217	229	252	276	302	326
Вес (kg)	5,41	6,10	8,01	10,10	12,42	14,91

### 7b Отвод 45°

#### ЧЕРНЫЙ (RAL 9005)

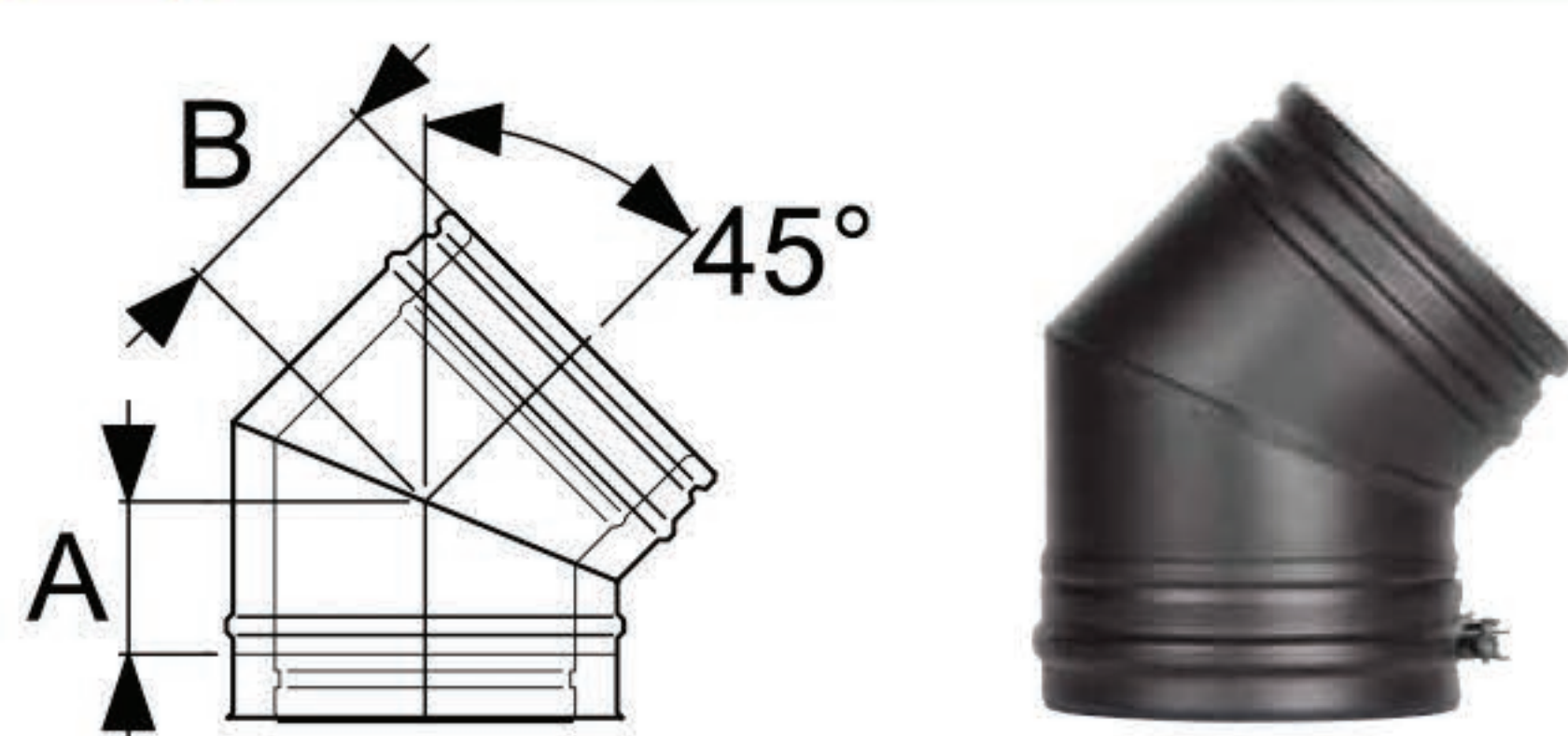

SAP код	115178	115717	116614	117315	121206	121209
ЦЕНА, РУБ.	5 954	6 521	7 088	7 750	12 817	13 703

#### СЕРЫЙ (NCS 7500)

SAP код	115175	115715	116615	117314	121207	121210
ЦЕНА, РУБ.	5 954	6 521	7 088	7 750	12 817	13 703
A	82	92	102	123	128	138
B	132	137	147	159	163	173
Вес (kg)	2,73	3,08	4,03	5,08	6,25	7,50

### 7c Отвод 30°

#### ЧЕРНЫЙ (RAL 9005)

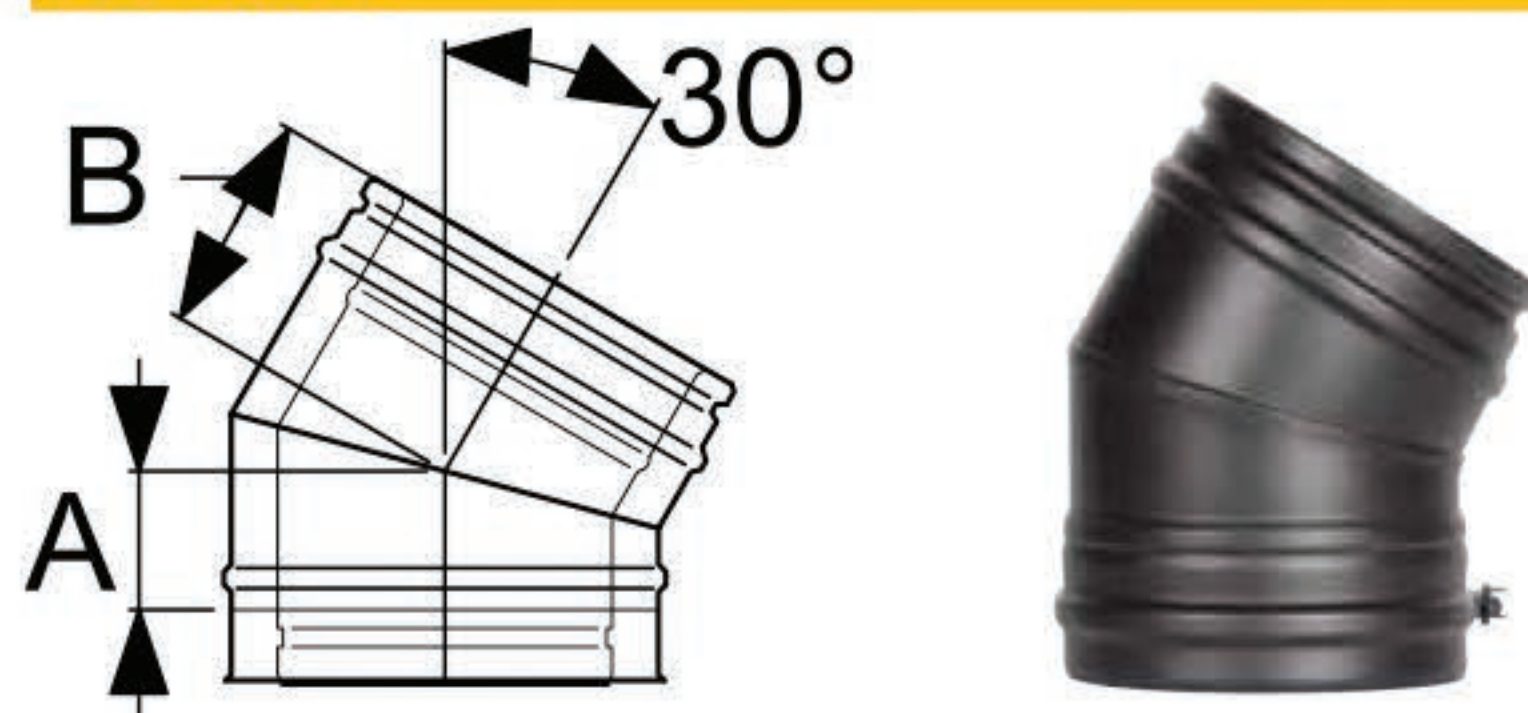

SAP код	114690	115076	116133	116801	121200	121203
ЦЕНА, РУБ.	6 238	6 710	7 088	8 411	9 545	10 490

#### СЕРЫЙ (NCS 7500)

SAP код	114684	115087	116136	116800	121201	121204
ЦЕНА, РУБ.	6 238	6 710	7 088	8 411	9 545	10 490
A	76	78	88	93	98	108
B	111	113	123	128	133	143
Вес (kg)	2,34	2,64	3,50	4,29	5,16	6,26

### 7d Отвод 15°

#### ЧЕРНЫЙ (RAL 9005)

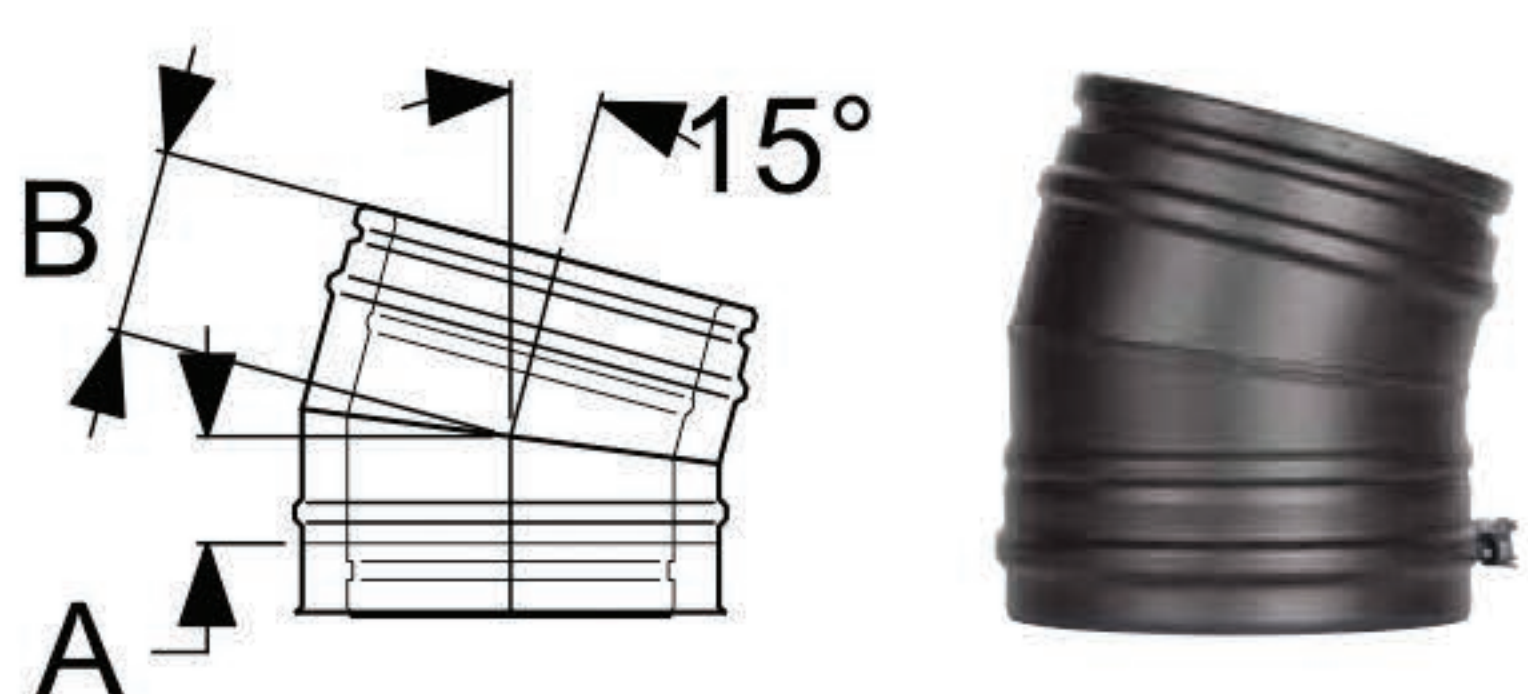

SAP код	114287	114614	115457	116159	121194	121197
ЦЕНА, РУБ.	6 625	6 710	7 485	8 033	по запросу	9 873

#### СЕРЫЙ (NCS 7500)

SAP код	114289	114616	115459	116158	121195	121198
ЦЕНА, РУБ.	6 625	6 710	7 485	8 033	по запросу	9 873
A	57	57	57	57	57	57
B	102	102	102	102	102	102
Вес (kg)	2,06	2,32	2,97	3,51	4,25	5,02

## Отводы в сборе

	130	150	180	200	250	300	350
--	-----	-----	-----	-----	-----	-----	-----

### Собранный отвод 15°

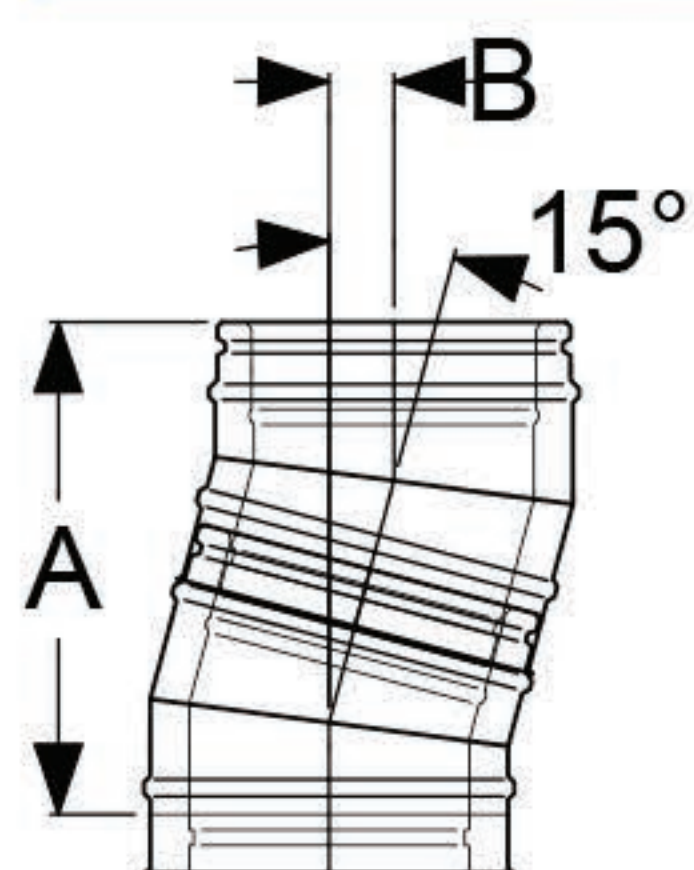

A	313	313	313	313	313	352	352
B	41	41	41	41	41	46	46

4

\* Под заказ.  
Цены по запросу предоставляются в течении 2-ух дней.



# Отводы в сборе



		130	150	180	200	250	300	350
<b>Собранный отвод 30°</b>								
	A	371	371	390	399	399	526	526
	B	100	100	105	107	107	141	141

<b>Собранный отвод 45°</b>								
	A	365	391	425	481	481	498	498
	B	151	162	176	199	199	206	206

<b>Тройник 45° и отвод 45° в сборе</b>								
	A	405	455	496	567	567	617	617
	B	456	515	541	595	595	661	661

<b>Отводы 15° со стандартными элементами труб (СЭТ) в сборе</b>								
СЭТ	A	1236	1236	1236	1236	1236	1275	1275
	955 B	288	288	288	288	288	293	293
СЭТ	A	753	753	753	753	753	792	792
	455 B	159	159	159	159	159	164	164
СЭТ	A	511	511	511	511	511	550	550
	205 B	94	94	94	94	94	99	99

<b>Отводы 30° со стандартными элементами труб (СЭТ) в сборе</b>								
	СЭТ A	1198	1198	1217	1226	1226	1353	1353
	955 B	578	578	583	585	585	619	619
СЭТ	A	765	765	784	793	793	920	920
	455 B	328	328	333	335	335	369	369
СЭТ	A	549	549	568	577	577	704	704
	205 B	203	203	208	210	210	244	244

<b>Отводы 45° со стандартными элементами труб (СЭТ) в сборе</b>								
	СЭТ A	1040	1066	1100	1156	1156	1173	1173
	955 B	826	837	851	874	874	881	881
СЭТ	A	687	713	747	803	803	820	820
	455 B	473	484	498	521	521	528	528
СЭТ	A	510	536	570	626	626	643	643
	205 B	296	307	321	344	344	351	351

## Адаптеры

### 8а Переходник Топка - PM25 1000 мм А

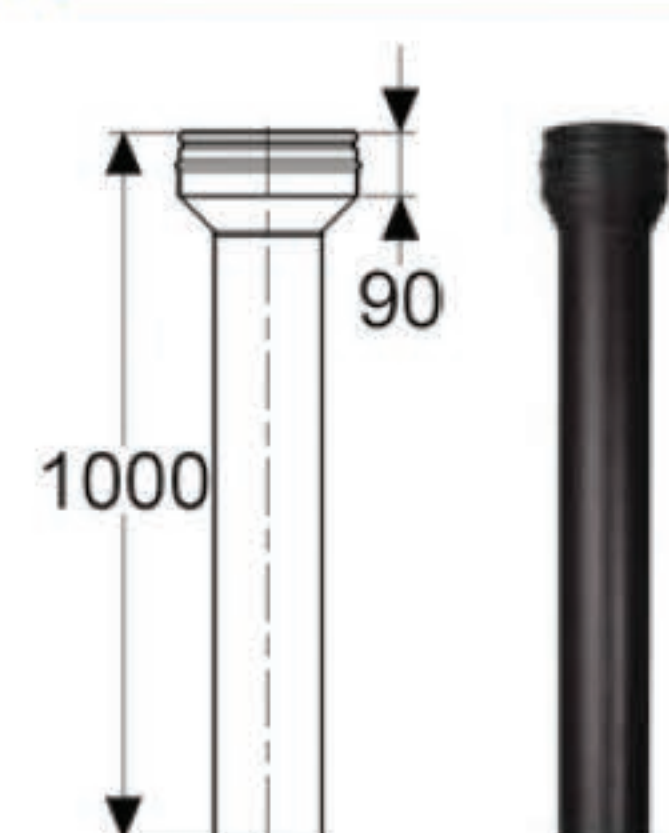

		<b>ЧЕРНЫЙ (RAL 9005)</b>					
SAP код		143741	143742	143744	143745	121149	121150
ЦЕНА, РУБ.		7 608	8 562	10 301	13 183	15 168	17 672
		<b>СЕРЫЙ (NCS 7500)</b>					
SAP код		143747	143748	143750	143751	4617304032	4617354532
ЦЕНА, РУБ.		7 608	8 562	10 301	13 183	15 168	17 672
Вес (kg)							



внутр. Ø mm	130	150	200	250	300*	350*
внешн. Ø mm	230	250	300	350	400	450

**8с Переходник Prima Plus - Permeter ЧЕРНЫЙ (RAL 9005)**

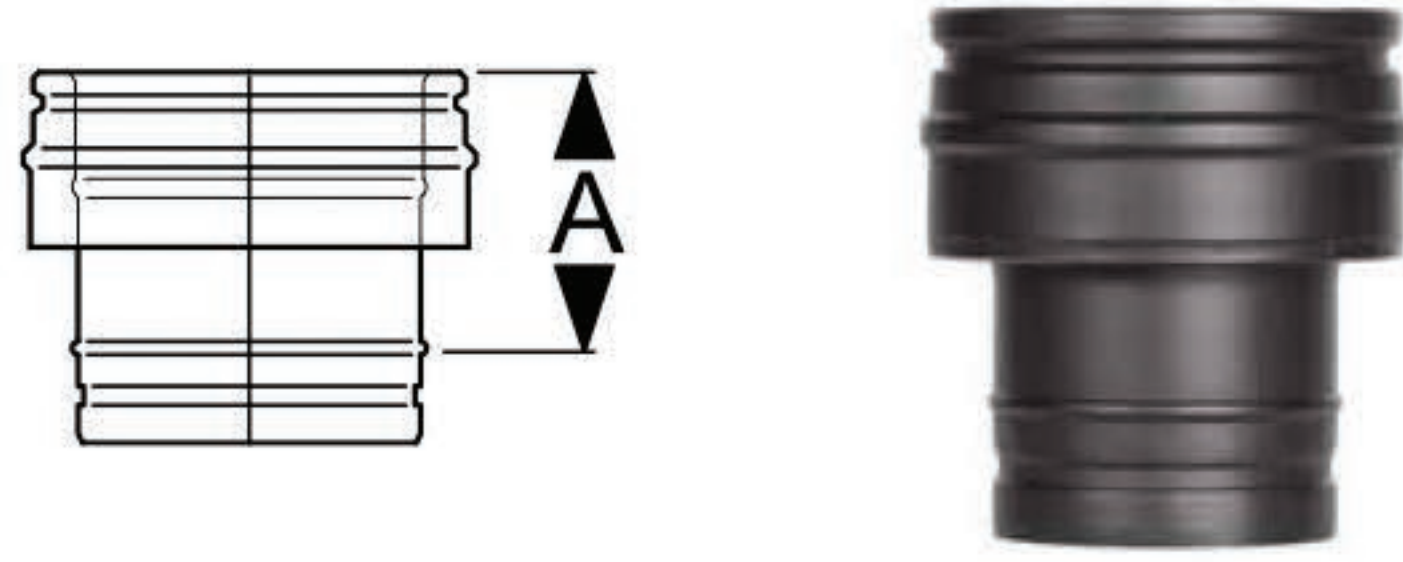

SAP код	112411	112679	113459	114793	121218	121221
ЦЕНА, РУБ.	4 064	4 631	5 576	6 332	6 805	по запросу
<b>СЕРЫЙ (NCS 7500)</b>						
SAP код	112403	112680	113464	114809	121219	121222
ЦЕНА, РУБ.	4 064	4 631	5 576	6 332	6 805	по запросу
A	150	150	150	150	150	150
Вес (kg)	1,32	1,48	1,93	2,40	2,73	3,06

**9 Переходник Кирпичная труба - PM50 ЧЕРНЫЙ (RAL 9005)**

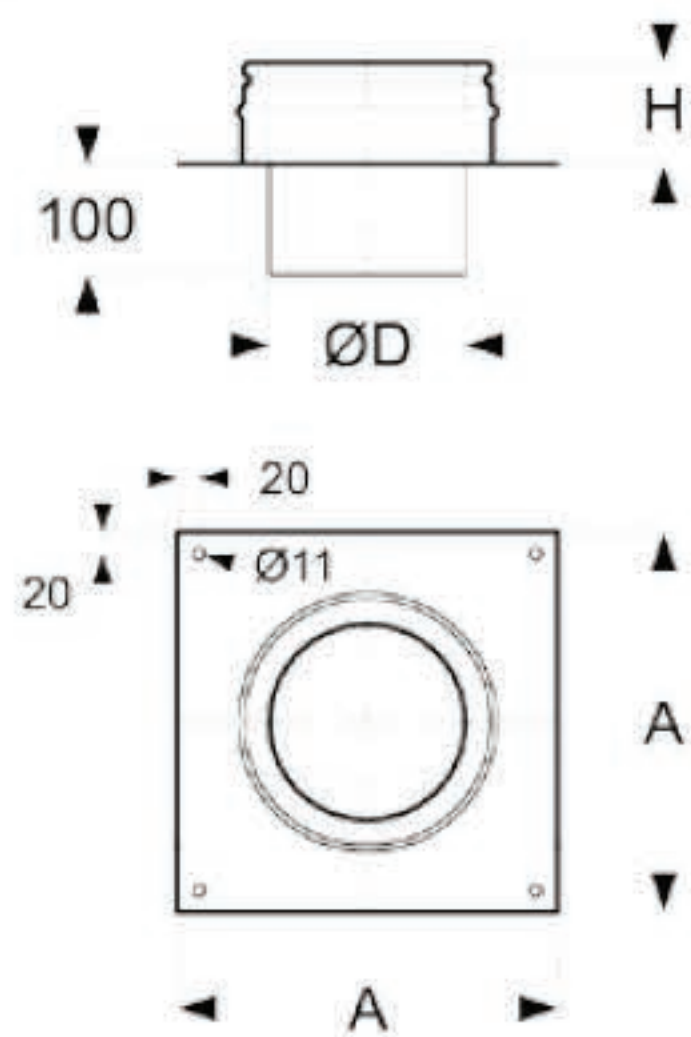

SAP код	115835	115899	116486	8351725031	-	155562
ЦЕНА, РУБ.	6 722	7 122	7 230	7 650	-	13 473
<b>СЕРЫЙ (NCS 7500)</b>						
SAP код	115803	115883	116488	117154	121312	121313
ЦЕНА, РУБ.	6 722	7 122	7 230	8 033	-	14 147
H, mm						
Вес (kg)						

**10 Уплотнительная манжета от дождя ЧЕРНЫЙ (RAL 9005)**

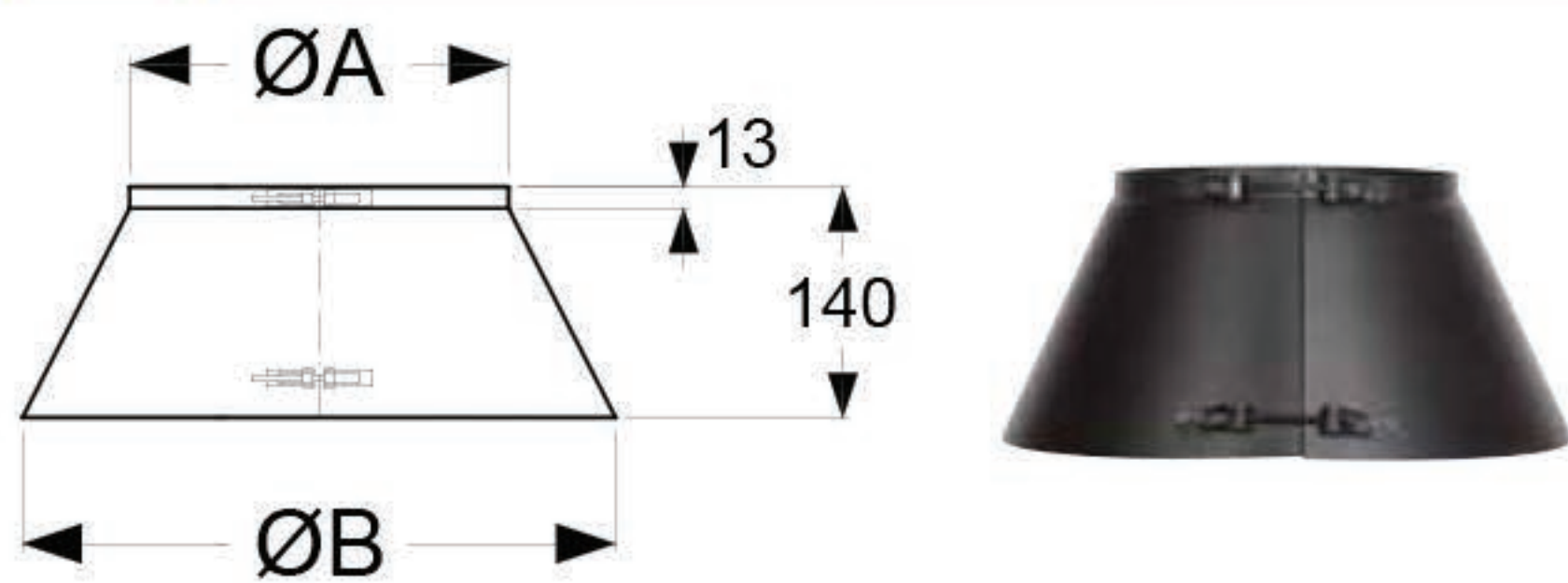

SAP код	110460	110460	110391	110472	119482	8731545091
ЦЕНА, РУБ.	3 119	3 119	3 308	3 497	3 592	4 050
<b>СЕРЫЙ (NCS 7500)</b>						
SAP код	110280	110457	110388	110461	155570	8731645091
ЦЕНА, РУБ.	3 091	3 119	3 308	3 497	3 592	4 050
ØA	230	250	300	350	400	450
ØB	370	390	440	490	490	490
Вес (kg)	0,39	0,45	0,51	0,85	1,60	1,90

## Проходы через крышу

**11а Проход через крышу 0° (без манжеты от дождя) СЕРЕБРИСТЫЙ**

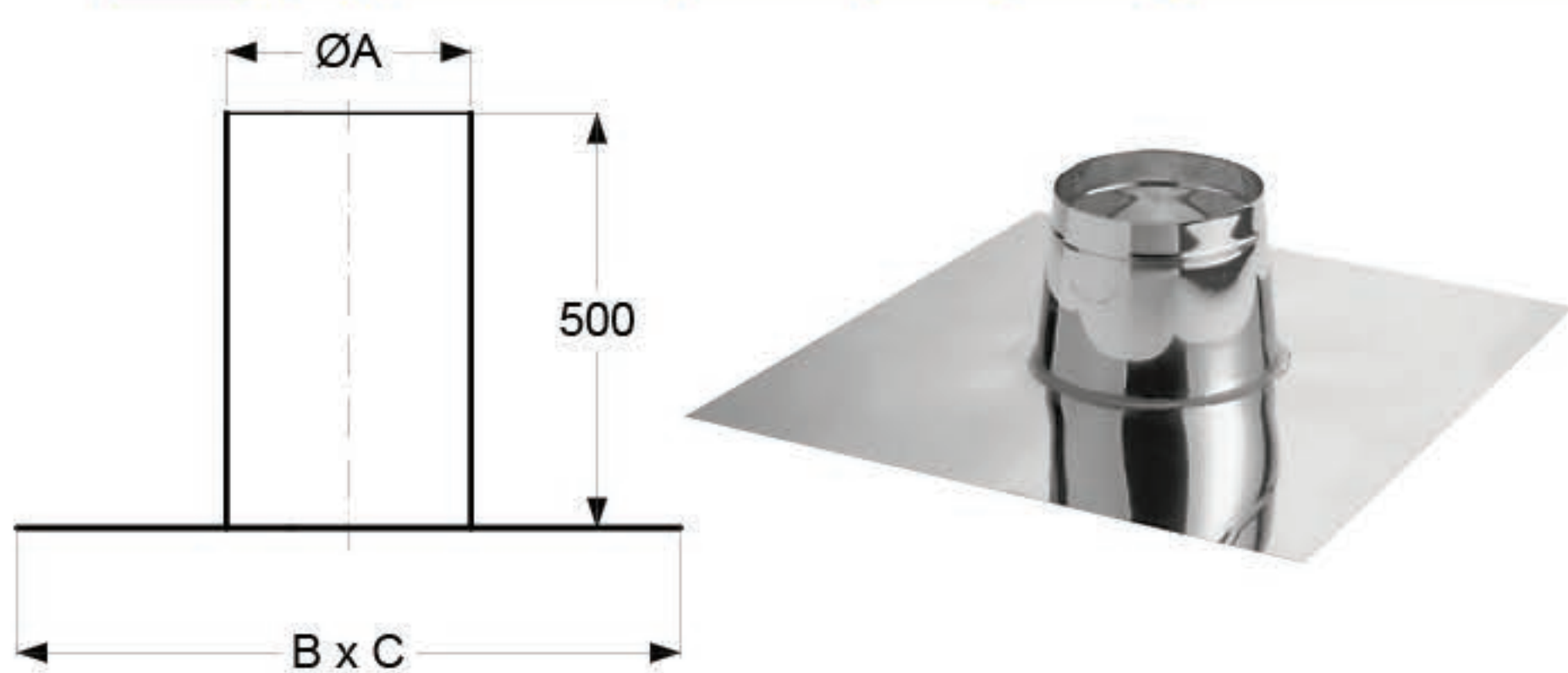

SAP код	101228	101228	101229	101230	101231	101232
ЦЕНА, РУБ.	6 882	6 882	7 911	8 256	9 710	9 544
ØA	300	300	350	400	450	500
B x C	800	800	850	900	950	1000
Вес (kg)	5,34	5,34	6,11	6,90	7,72	8,57

**Проходы через крышу (без манжеты от дождя)**

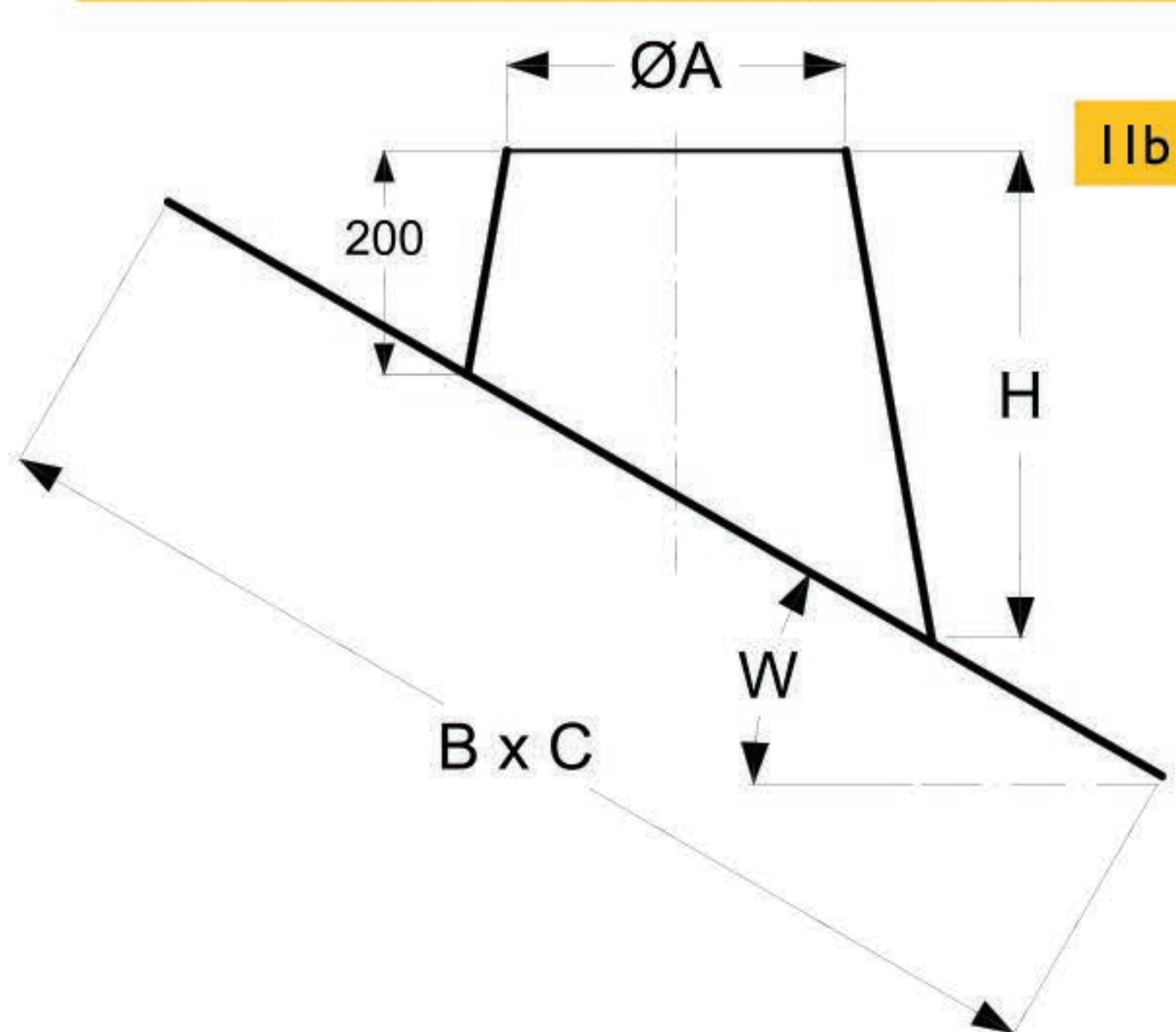

ØA	300	300	350	400	450	500
<b>11б 3°-15°</b>						
H	233	233	237	241	241	241
B x C	940 x 1000	940 x 1000	990 x 1000	1040 x 1040	1041 x 1040	1042 x 1040
Вес (kg)	14,56	14,56	15,48	18,61	18,61	18,61
<b>ЧЕРНЫЙ (RAL 9005)</b>						
SAP код	101241	101241	101242	101243	101244	101370
Цена, руб	13 541	13 541	14 635	19 128	21 060	по запросу
<b>СЕРЫЙ (NCS 7500)</b>						
SAP код	101228	101228	101229	101230	101231	101232
Цена, руб	6 882	6 882	7 911	8 256	9 710	9 544

**6** \* Под заказ.  
Цены по запросу предоставляются в течении 2-ух дней.



# Завершающие элементы дымохода



внутр. Ø mm	130	150	200	250	300*	350*
внешн. Ø mm	230	250	300	350	400	450

## Проходы через крышу (без манжеты от дождя)

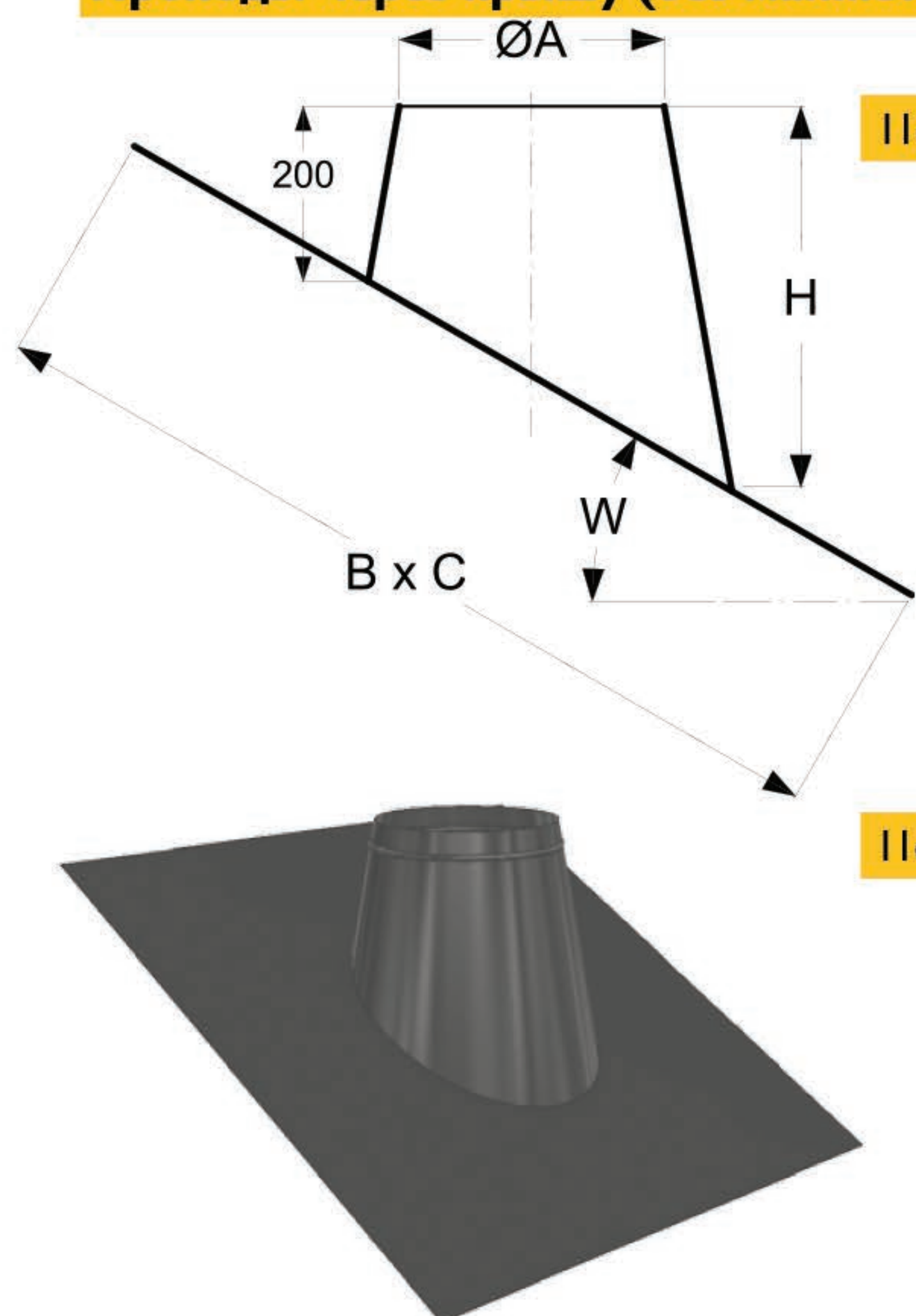

IIc	16°-25°					
ØA	300	300	350	400	450	500
H	800	800	850	900	950	1000
B x C	5,34	5,34	6,11	6,90	7,72	8,57
Вес (kg)	15,24	15,24	16,20	19,61		
<b>ЧЕРНЫЙ (RAL 9005)</b>						
SAP код	114030	114030	114019	131384	131384	131387
Цена, руб	13 703	13 703	15 310	22 492	22 492	23 673
<b>СЕРЫЙ (NCS 7500)</b>						
SAP код	121284	121284	121286	131385	131385	131388
Цена, руб	13 703	13 703	15 310	22 680	22 680	23 673
IIe	26°-35°					
H	307	307	321	336		
B x C	1020 x 1000	1020 x 1000	1090 x 1000	1150 x 1150		
Вес (kg)	16,33	16,33	17,64	21,26		
<b>ЧЕРНЫЙ (RAL 9005)</b>						
SAP код	114031	114031	116421	115570	131395	131398
Цена, руб	17 812	17 812	17 294	17 294	по запросу	по запросу
<b>СЕРЫЙ (NCS 7500)</b>						
SAP код	116419	116419	116418	115571	131396	131399
Цена, руб	17 812	17 812	17 294	17 294	25 200	по запросу
IIe	36°-45°					
H	355	355	376	397		
B x C	1120 x 1000	1120 x 1000	1190 x 1000	1270 x 1150		
Вес (kg)	16,93	16,93	18,51	18,51	24,24	
<b>ЧЕРНЫЙ (RAL 9005)</b>						
SAP код	116414	116414	116412	116410	131406	131409
Цена, руб	16 916	16 916	17 200	18 428	25 894	по запросу
<b>СЕРЫЙ (NCS 7500)</b>						
SAP код	116413	116413	116411	115572	131407	131410
Цена, руб	16 916	16 916	17 200	18 428	25 830	по запросу

# Завершающие элементы дымохода

## I2a Конус

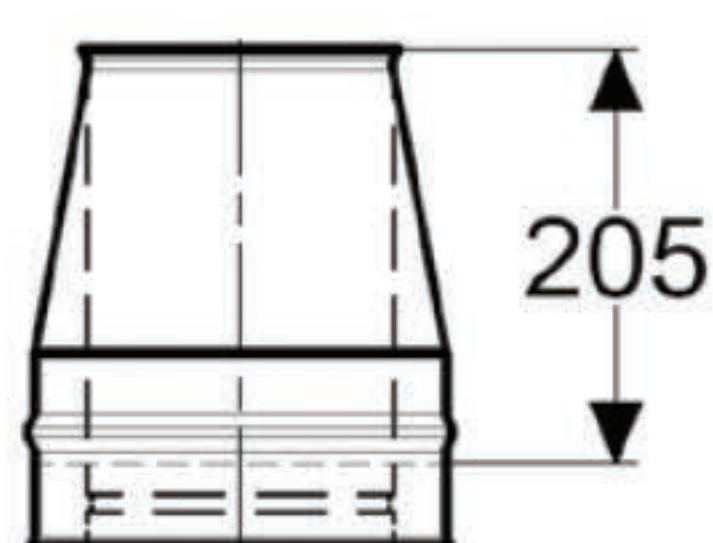

<b>ЧЕРНЫЙ (RAL 9005)</b>						
SAP код	113335	114312	115002	115703	121190	121192
Цена, руб	3 922	4 347	4 915	5 482	5 859	по запросу
<b>СЕРЫЙ (NCS 7500)</b>						
SAP код	113336	114313	115001	115704	121191	121193
ЦЕНА, РУБ.	3 922	4 347	4 915	5 482	5 859	по запросу
Вес (kg)						

## I2b Конус с зонтиком



<b>ЧЕРНЫЙ (RAL 9005)</b>						
SAP код	114353	115200	116878	117908	121244	121287
Цена, руб	7 750	8 033	10 868	15 933	18 679	22 964
<b>СЕРЫЙ (NCS 7500)</b>						
SAP код	114363	115196	116877	117906	121245	121246
ЦЕНА, РУБ.	7 750	8 033	10 868	15 933	18 679	22 964
A	130	175	240	297	297	297
B	255	300	400	500	500	500
C	180	225	290	347	347	347
Вес (kg)	2,50	2,74	4,38	6,45	8,52	нет в GTP



## Хомуты

внутр. Ø mm	130	150	200	250	300*	350*
внешн. Ø mm	230	250	300	350	400	450

### 13 Раздвижной настенный хомут 60-100 мм

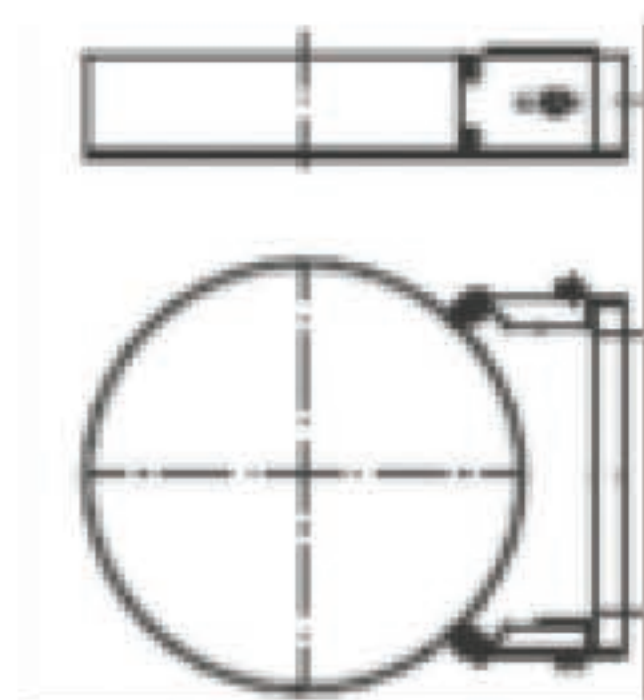

ЧЕРНЫЙ (RAL 9005)						
SAP код	111476	111520	111723	112379	112571	112831
ЦЕНА, РУБ.	3 450	3 497	3 592	3 686	3 733	3 781
СЕРЫЙ (NCS 7500)						
SAP код	111484	111518	111728	112375	112578	112840
ЦЕНА, РУБ.	3 450	3 497	3 592	3 686	3 733	3 781
A	234	254	304	354	354	354
Вес (kg)	0,91	0,93	1,04	1,31	1,40	1,60

### 14 Хомут для перекрытий

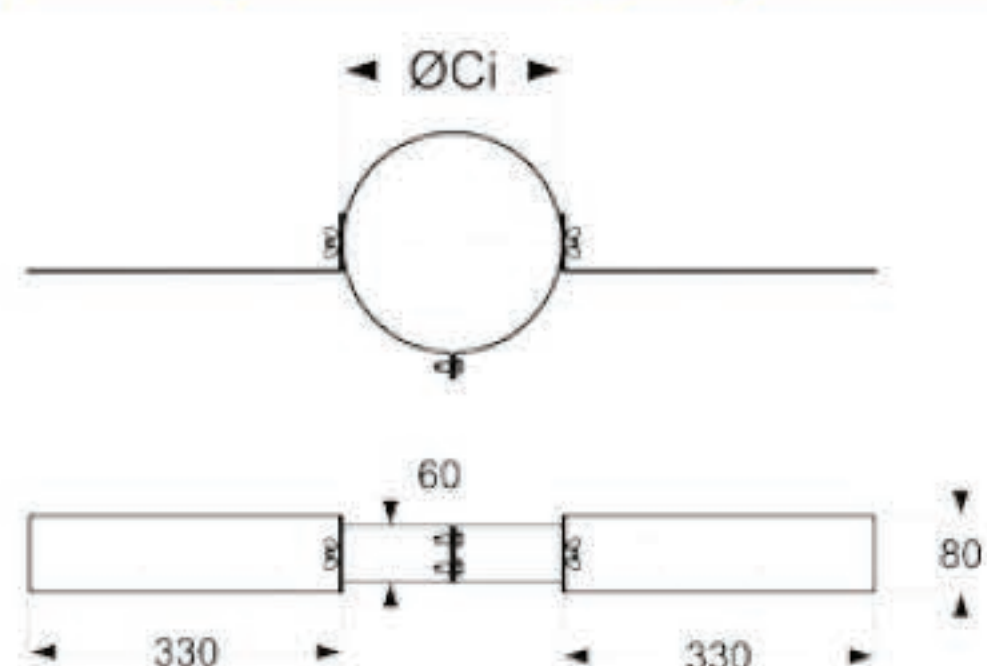

СЕРЕБРИСТЫЙ						
SAP код	100964	100965	100967	100968	113120	101569
ЦЕНА, РУБ.	2 549	2 582	2 723	3 483	5 588	4 208
ØCi	230	250	300	350		
Вес (kg)	1,37	1,40	1,40	1,47		

## Декоративные разъёмные пластины «Стандарт»

### 15a Декоративная пластина 0° - 5°

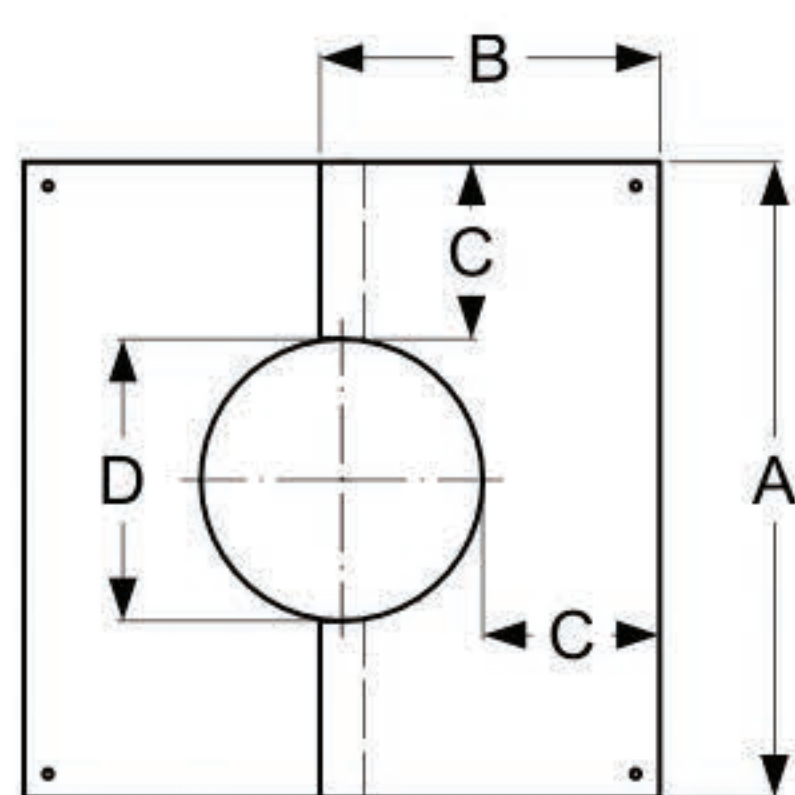

ЧЕРНЫЙ (RAL 9005)						
SAP код	112724	112926	113402	114193	8861540092	8861545092
Цена, руб	2 174	2 221	2 552	2 788	3 064	3 420
СЕРЫЙ (NCS 7500)						
SAP код	112726	112927	113408	114200	8861640092	8861645092
ЦЕНА, РУБ.	2 174	2 221	2 552	2 788	3 064	3 420
A	540	560	610	660	710	750
B	295	305	330	355	380	375
C	150,5	150,5	150,5	150,5	150,5	120,5
D	239	259	309	359	409	459
Вес (kg)	1,18	1,10	1,32	1,56		

### 15b Декоративная пластина 35° - 45°

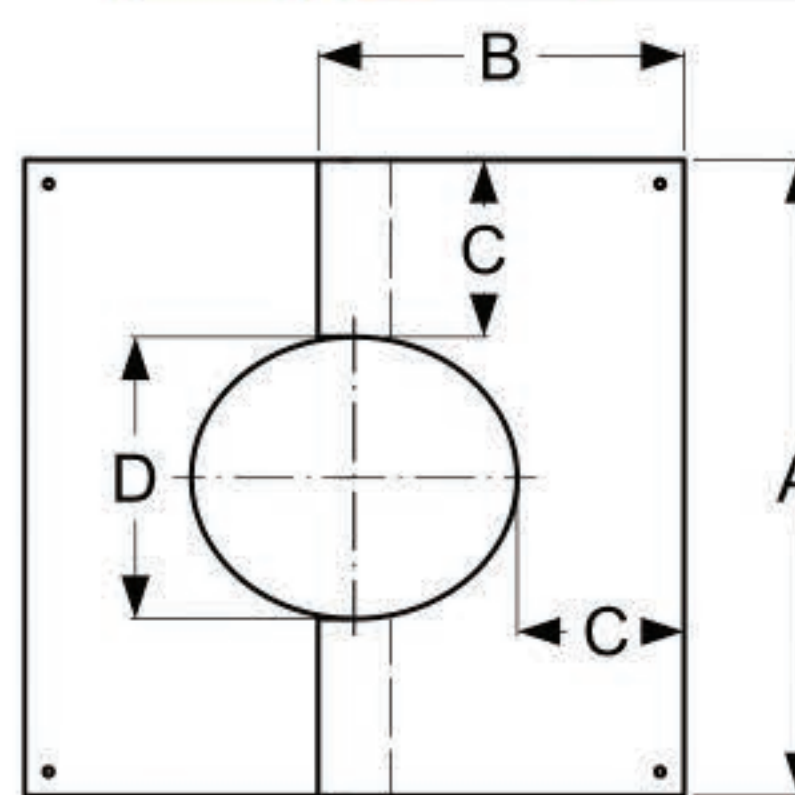

ЧЕРНЫЙ (RAL 9005)						
SAP код	112736	112933	113418	114225	8867540092	8867545092
Цена, руб	2 269	2 316	2 552	2 836	3 060	3 420
СЕРЫЙ (NCS 7500)						
SAP код	112723	112934	113418	114223	8867640092	8867645092
ЦЕНА, РУБ.	2 269	2 316	2 552	2 836	3 060	3 420
A	540	560	610	660	710	600
B	335	345	380	410		
C	150,5	150,5	150,5	150,5	150,5	150,5
D	239	259	309	359	409	459
Вес (kg)	1,21	1,30	1,52	1,82		



# Нагрузки и высоты

МАХ НАГРУЗКА (m)	int Ø (mm)	130	150	180	200	250
Элемент для напольного монтажа		15	15	15	15	15
Проходной опорный элемент		15	15	15	15	15
Опорная пластина с отводом конденсата		15	15	15	15	15
Рис А		15	15	15	15	15
Настенный хомут 50mm		3	3	3	3	3
Тройник 90°		10	10	10	10	10
Тройник 45°		10	10	10	10	10
Тройник прочистки		10	10	10	10	10

Внутр. Ø (мм)	a (м)	b (м)	c (м)	d (м)
130	4	3	15	15
150	4	3	15	15
180	4	3	15	15
200	4	3	15	15
230	4	3	15	15
250	4	3 <td 15	15	

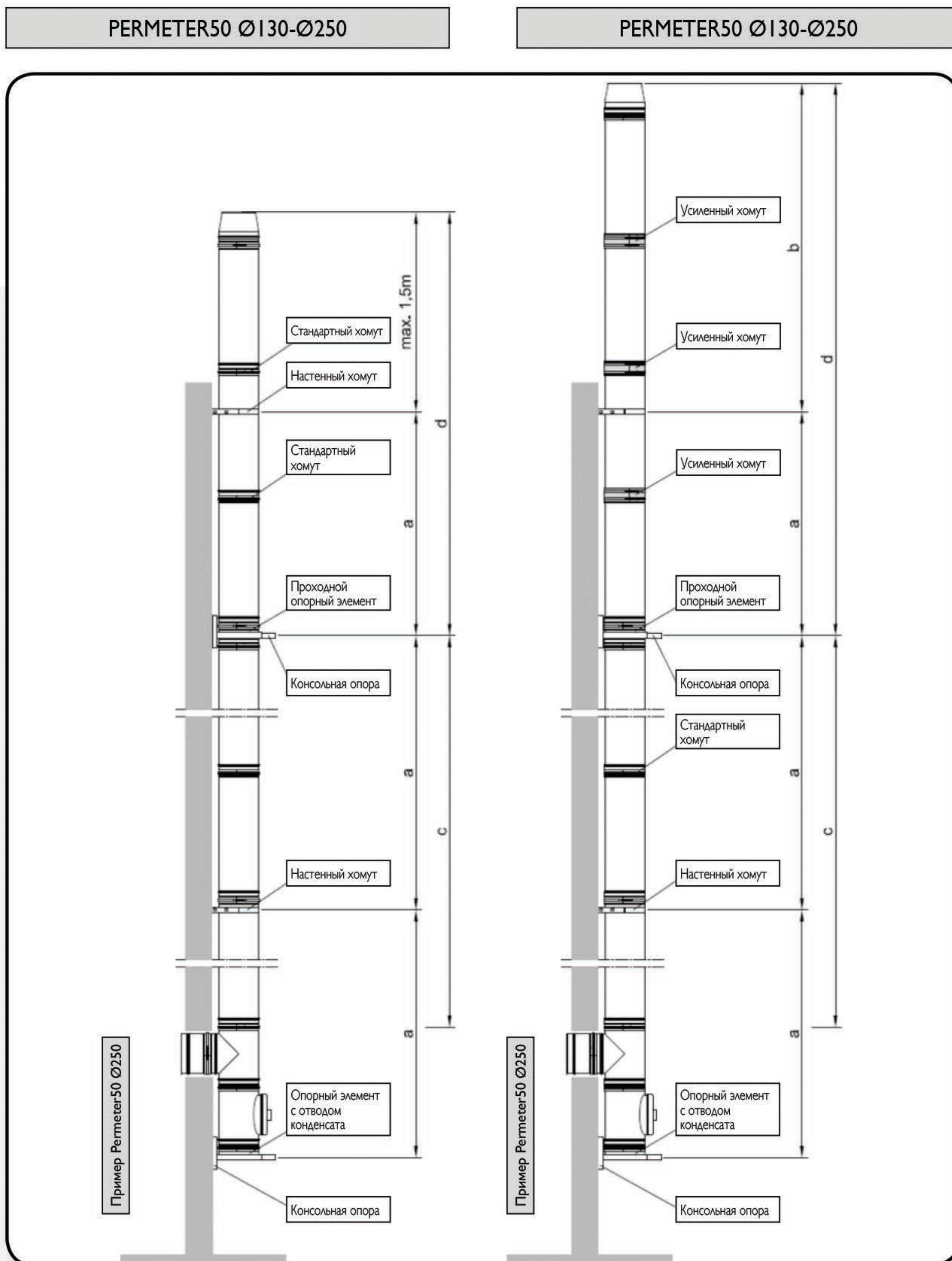

**А. Потолочное крепление**  
 Перекрытие из негорючих материалов

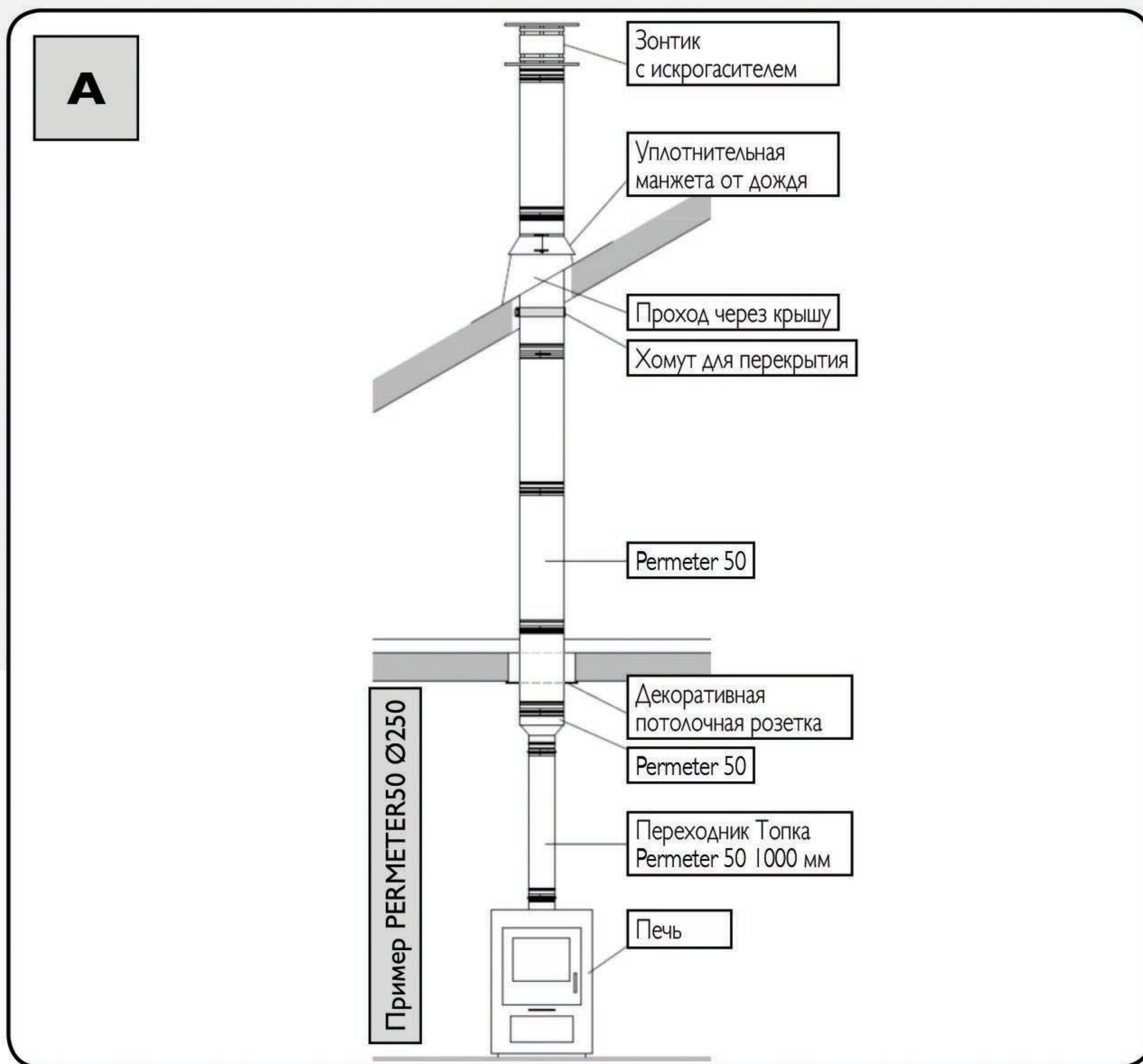



# ДЛЯ ЗАМЕТОК

Blank lined area for notes.



